



emmegi

A  
Aluminium  
S  
Steel  
P  
Pvc

ar #1



نظام التثبيت

01



الصلبة المانعة PVC مسطحات دعم من مادة ال  
للانزلاق

02

## Fit MA

منضدة تركيب المستلزمات الحديدية

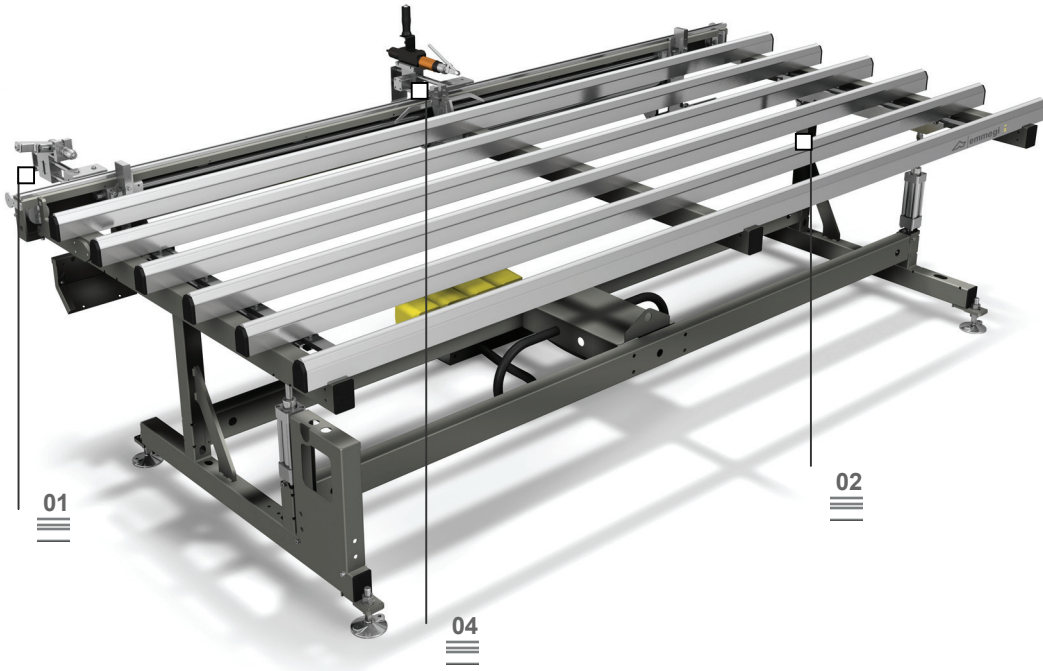

01

02

04

ان تصميم عملية تدفق صحيح للخامات يلعب دوراً هاماً في توازن و تحسين دورة الانتاج سواء كانت الخامات شبه منتهية او خاصة في مرحلة التجميع او المنتجات النهائية. خط الامدادات ل Emmegi توفر للمؤسسات إجابة شافية على جميع الاحتياجات للتخزين و النقل والتجميع .  
Fit MA هي منضدة مخصصة لتجميع المستلزمات الحديدية المحيطة على هيئة شريط على الضلف المصنوعة من الالومنيوم و الخشب وال PVC .  
كما يتولى نظام من الكماشات المغطاة تثبيت الضلفة . والمنضدة مزودة بنظام لتثبيت المسامير ألياً .

ميل بالهواء المضغوط لمسطح العمل

03

وحدة آلية لتثبيت المسامير

04



# Fit MA

منضدة تركيب المستلزمات الحديدية

01

نظام التثبيت

نظام من الكماشات المُغطاة يقع تحت مسطح العمل يسمح بالتثبيت الجيد للمستلزمات .

02

مسطحات دعم من مادة ال PVC الصلبة المانعة للانزلاق

المسطح مصنوع من مادة ال PVC الصلبة المانعة للانزلاق. يضمن إنسيابية كبيرة لحركة الكورنيش بإعطائه سهولة في التحرك

03

ميل بالهواء المضغوط لمسطح العمل

وعن طريق تحكم بدواسة تعمل بالهواء المضغوط يمكن وضع المنضدة في وضع مائل من صفر درجة (أفقية) إلى 12 درجة لتسهيل عمليات تجميع الحديد .

04

وحدة آلية لتثبيت المسامير

وحدة تثبيت المسامير ألياً تناسب على مسارات أفقية .



## مسطحات العمل

ميل مسطح العمل بالهواء المضغوط من صفر درجة إلى 12 درجة (أفقية)

ارتفاع مسطح العمل قابل للضبط ( ميليمتر )

875 ~ 925

## تثبيت القطعة

فتحة الكماشة (ميليمتر)

290 ~ 2.640

أقصى قوة للضغط قابلة للضبط

660 N

نظام كماشات بضوابط ذاتية الضبط بقضبان مُغطاة

## مسطحات التلامس

مسطحات تلامس مُغطاة بمادة ال PVC الصلبة المانعة للانزلاق

## مميزات أخرى

ميزة " A " : وحدة تثبيت المسامير ألياً مركبة على مسار أفقى

ميزة " C " : تقطيع الحديد بشرط يمتد إلى للمقاس