



emmegi

Aluminium

S

Steel

P

Pvc

dk #1

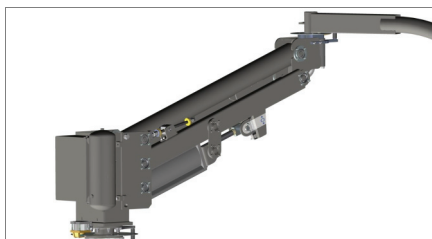

Afbalanceringsystem

01

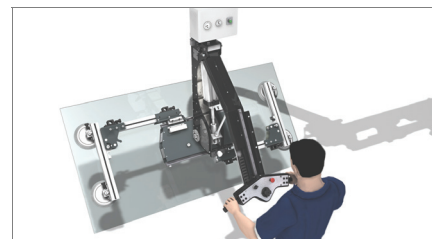

Fastgørelse af produkt

02

Zero-G

Manipulator til glasruder

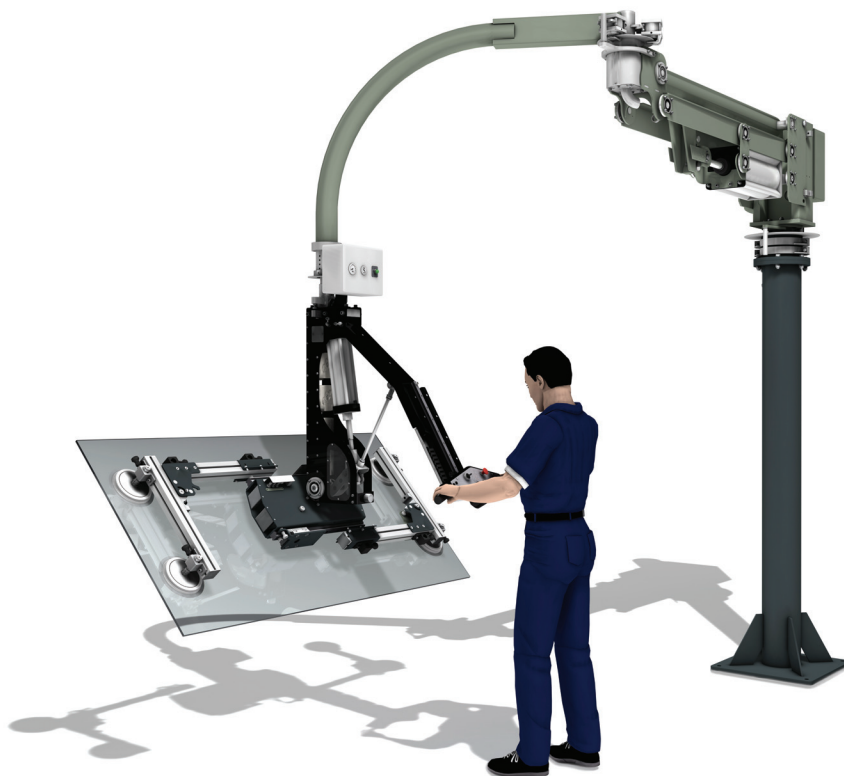

Zero-G er en pneumatisk manipulator til 100 % sikker transport af glasruder eller dør- og vinduesrammer. Fastgørelsessystemet sikrer en konstant kontrol af anbringelsen af emnet, som skal transporteres, inden for et stort arbejdsområde. Ergonomen sikrer skrå bevægelser og rotation, hvilket gør arbejdsprocessen hurtig og fleksibel. Fastgørelsessystemet med sugekopper og systemet til afbalancering af vægten muliggør transport i 2 retninger inden for et område med en diameter på op til 6.000 mm. Konfigurationen på en selvstående sokkel tillader stor mobilitet inden for fabrikkens område.

Pneumatiske funktioner

03

Ergonomi

04

Selvstående sokkel

05

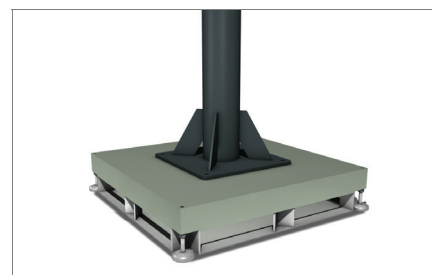
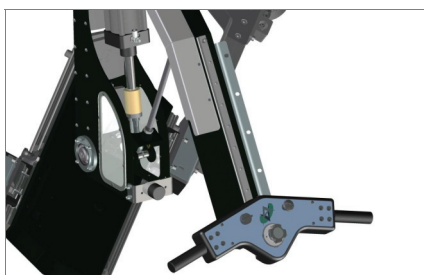

Zero-G

Manipulator til glastruder

01

Afbalancerings-system

Ved hjælp af en skubbeanordning monteret på lejer og kugleskinner sikrer afbalanceringsystemet en perfekt udligning af den lodrette belastning i en hvilken som helst position langs med hele slaglængden. Udligningen af produktets vægt sker ved hjælp af en manuel vælger eller ved hjælp af afbalanceringsystemet, der styres ved hjælp af greb/knap (tilbehør). Efter korrekt afbalancering af emnet overflødig bevægelsessystem yderligere indgreb fra operatørens side. Manipulatorerne er udstyret med parkeringsbremser på samtlige 3 akser. Maskinen forbliver i den aktuelle position, når operatøren har aktiveret bremserne ved hjælp af knappen på styrepanelet.

02

Fastgørelse af produkt

Produktet fastgøres nemt og hurtigt ved hjælp af sugekopperne, som styres af et yderst effektivt vakuumsystem. Zero-G er i stand til at transportere forskellige produktfaconer takket være indstillingen af positionen for systemet med sugekopper. Frigørelsen af produktet sker altid fuldstændigt forsvarligt takket være en særlig anordning, som følger produktet, indtil det understøttes. Først herefter sker den endelige frigørelse. På denne måde undgås mulige ulykker som følge af forkerte eller utilsigtede manøvrer.

03

Pneumatiske funktioner

Zero-G giver operatøren mulighed for indbyrdes uafhængig pneumatisk kipning på 180° og pneumatisk rotation på 90° af produktet. Begge funktioner styres direkte fra styrepanelet og er proportionelle. Det er således også muligt at fastgøre produkter, som er placeret på støtteben eller skrånstillede støtter. Ud over indstillingerne af de enkelte sugekopper gør model Zero-G 250 det også muligt at frakoble 2 af de 4 sugekopper til fastgørelse således, at det er muligt at fastgøre lange og smalle produkter. Frakoblingen sker ved hjælp af en vælger på styrepanelet. For at sikre forsvarlig hævnning af lasten er maskinen udstyret med et automatisk system til reduktion af kapaciteten. Systemet aktiveres i forbindelse med frakobling af 2 af sugekopperne. Herved undgås, at operatøren hæver en last, der er for tung. En luftreserve muliggør forsvarlig understøttelse af lasten - også i tilfælde af trykfald i forsyningssystemet.

04

Ergonomi

Det unikke styrepanel er ergonomisk og brugervenligt: Knapperne enkle og forståelige placering gør straks operatøren fortrolig med betjeningen og i stand til optimal udnyttelse af Zero-G funktionerne. Herved føres produktet i en hvilken som helst retning uden at belaste operatøren. Styrepanelet kan glide langs med håndtaget for at sikre optimal alsidighed. Dette giver operatøren mulighed for at vælge den mest behagelige position i den konkrete arbejdsituation. Knapperne til fastgørelse og frigørelse af lasten er placeret på styrepanelet sammen med nulstilling af vægten, knapperne for pneumatisk kipning og pneumatisk rotation samt vælgeren for bremserne.

05

Selvstående sokkel

Emmegi tilbyder den selvstående sokkel som et alternativ til forankringen til gulvet. Efter installation af systemet kan manipulator/soklen nemt flyttes omkring i virksomheden og benyttes i et hvilket som helst arbejdsområde, som muliggør tilslutning til trykluftssystemet. Den selvstående sokkel kan løftes ved hjælp af en gaffeltruck, idet den er udformet med plads til indsættelse af gafferne.

FUNKTION	ZERO-G 150	ZERO-G 250
Støttestolpe forankret til gulvet	•	•
Støttestolpe fastgjort til selvstående sokkel	tilbehør	tilbehør
Afbalanceringsystem med vælger	•	•
Afbalanceringsystem med greb/knap	tilbehør	tilbehør
Pneumatisk kipning (fra horisontal til vertikal position) til transport af dør- og vinduesrammer	0 - 90°	0 - 90°
Pneumatisk rotation af emne	0 - 180°	0 - 180°
KARAKTERISTIKA		
Lastekapacitet (kg)	150	250
Maks. arbejdsradius (mm)	3.000	2.750
Højde for fastgørelse/frigørelse (mm)	0 - 1.500	0 - 1.500
Antal sugekopper i fastgørelsessystem	2	4
Antal sugekopper med mulighed for frakobling	-	2
Nødvendigt tryk (bar)	7	7
Min. mål for dør- og vinduesramme (mm)	1.200 x 400	1.200 x 800
Maks. mål for dør- og vinduesramme (mm)	2.200 x 1.000	2.500 x 2.000