

Fit SRL

Metalliosien asennustaso



Kiinnitinjärjestelmä

01



Säädettävä työtason korkeus

02

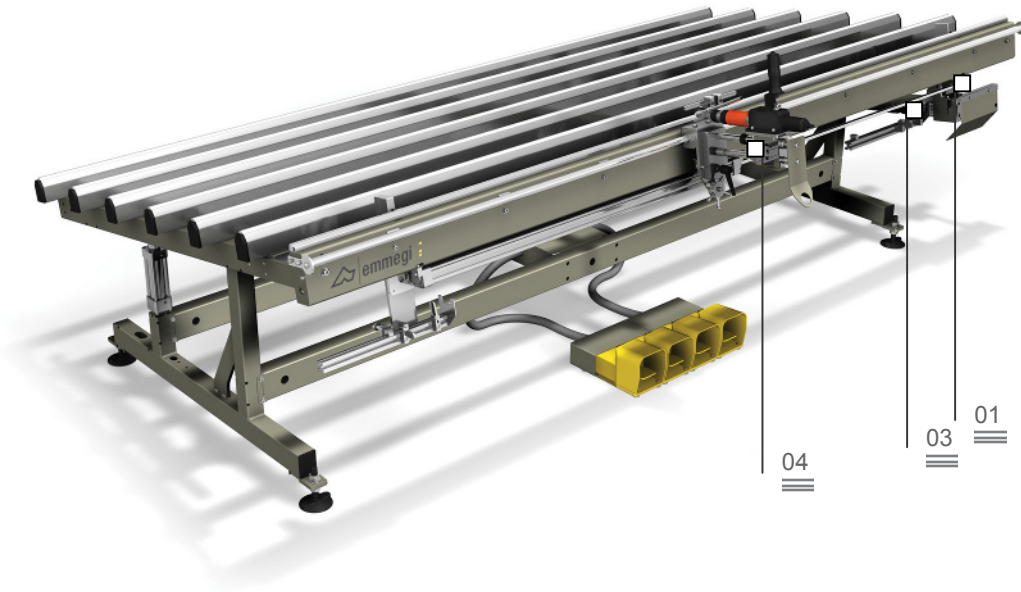

04

03

01

Tuotantoprosessin rationalisoinnissa ja optimoinnissa on materiaalien kulun oikeanlaisella suunnittelulla tärkeä rooli, oli kyseessä sitten aihiot, asennusvaiheessa olevat kappaleet tai valmiit tuotteet. Emmegin Logistica-sarja tarjoaa yrityksille konkreettisen vastauksen kaikkia varastointia, siirtelyä ja kokoonpanoa koskeviin tarpeisiin.

Fit SRL on lasilla varustettujen alumiini-, puu- ja PVC-karmien metalliosien asennukseen tarkoitettu kasauspöytä. Vetäytyvät kiinnittimet lukitsevat karmen ja karmen pituus mitataan automaattisesti ja se leikataan tasolla hydropneumaattisella leikkaimella. Tasossa on automaattisyydellä toimiva ruuvausjärjestelmä, lasin nosto- ja paikalleenasetusjärjestelmä sekä rullataso linjalle syöttöä varten.

Metalliosien leikkuu

03

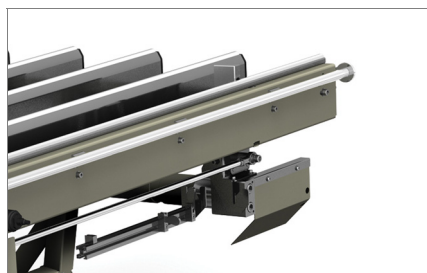
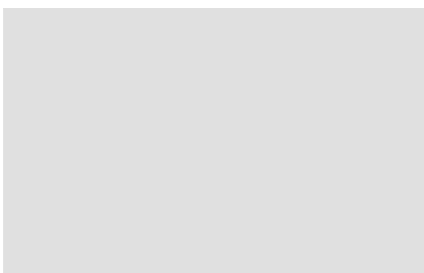

Automaattinen ruuvausyksikkö

04



Fit SRL

Metalliosien asennustaso

01 Kiinnitinjärjestelmä

Karmi lukitaan paikalleen työtason alla olevilla kiinnittimillä.

02 Säädettävä työtason korkeus

Työtason korkeus voidaan säätää välille 875 - 925 mm, jolloin se sadaan sopivaksi eri työolosuhteisiin.

03 Metalliosien leikkaus

Tasossa on leikkuuyksikkö säädettävillä vasteilla metalliosien mittausta ja leikkausta varten.

04 Automaattinen ruuvausyksikkö

Automaattinen ruuvausyksikkö liikkuu vaakasuuntaisilla kiskoilla.

TYÖTASOT

Työtason kallistus pneumaattisesti välillä 0° (vaakasuunta) - 12°

Työtason korkeus säädettävissä (mm)

875 ~ 925

KAPPALEEN LUKITUS

Kiinnittimen avautuminen (mm)

290 ~ 2.640

Säädettävä kiinnitysteho, maks.

660 N

Itsekeskittyvä kiinnitinjärjestelmä vetäytyvillä tangoilla

PNEUMATTIKKA

Lasin pneumaattinen nosto

MUUTA

"A"-ominaisuus: automaattinen ruuvausyksikkö vaakasuuntaisella kiskolla

"C"-ominaisuus: metalliosien leikkaus nauhalta automaattisella mittavasteella