



Système de blocage 01



Hauteur réglable de la table de travail 02

Fit SRL

Table pour l'assemblage de ferrures

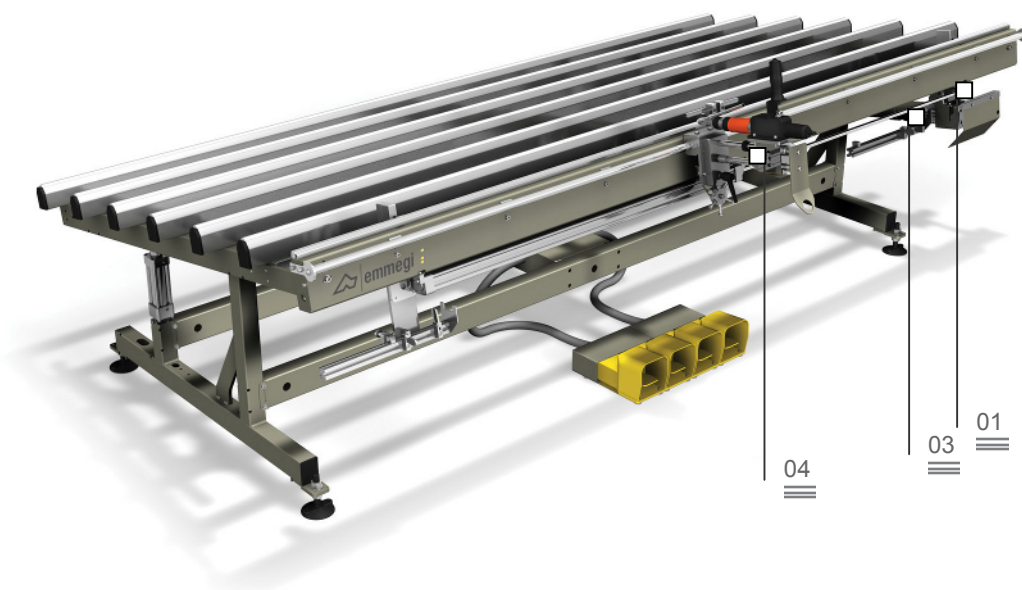

La mise au point d'un flux correct des matériels, qu'il s'agisse de produits semi-finis, de composants en cours de montage ou de produits finis, revêt une importance primordiale dans le processus de rationalisation et d'optimisation du cycle de production. La ligne Logistique d'Emmegi offre aux entreprises une réponse concrète à toutes les exigences de stockage, de manutention et d'assemblage.

Fit SRL est une table pour l'assemblage de ferrures d'oscillo-battant sur ouvrants vitrés en aluminium, bois et PVC. Le fait de serrer l'ouvrant dans un système de vérins escamotable permet de relever automatiquement la longueur de la ferrure coupée sur la table au moyen d'une cisaille à avance hydropneumatique. La table est pourvue d'un système de vissage à alimentation automatique, d'un dispositif de levage et de positionnement de la vitre et d'une table à rouleaux qui permet de l'intégrer dans une ligne.

Sciage de ferrures d'oscillo-battant 03

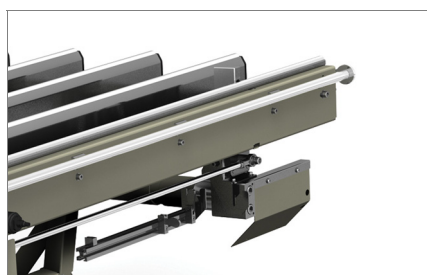

Système de vissage à alimentation automatique 04



Fit SRL

Table pour l'assemblage de ferrures

01 Système de blocage

Un système de vérins escamotables ménagé sous la table de travail permet de serrer la menuiserie au centre.

02 Hauteur réglable de la table de travail

La capacité de réglage de la table de travail oscille entre 875 et 925 mm de haut, ce qui permet une adaptation parfaite aux différentes conditions d'usinage.

03 Sciage de ferrures d'oscillo-battant

La table est dotée d'une unité de cisailage avec butées réglables pour l'enregistrement de la longueur et le sciage de ferrures à oscillo-battant.

04 Système de vissage à alimentation automatique

Le système de vissage à alimentation automatique coulisse sur des glissières horizontales.

TABLES DE TRAVAIL	
Inclinaison pneumatique de la table de travail de 0° (horizontal) à 12°	
Hauteur réglable de la table de travail (mm)	875 ~ 925
SERRAGE DE LA PIECE	
Ouverture de l'étau (mm)	290 ~ 2.640
Force de serrage réglable max.	660 N
Système de blocage à centrage automatique avec poutres escamotables	
PNEUMATIQUE	
Dispositif pneumatique de levage de la vitre	
DIVERS	
Caractéristique "A" : unité de vissage automatique montée sur glissière horizontale	
Caractéristique "C" : sciage de ferrures d'oscillo-battant avec butée de longueur automatique	