

Doppia Magic

Troncatrice doppiatesta

Controllo 01

Inclinazione delle teste mobili 02

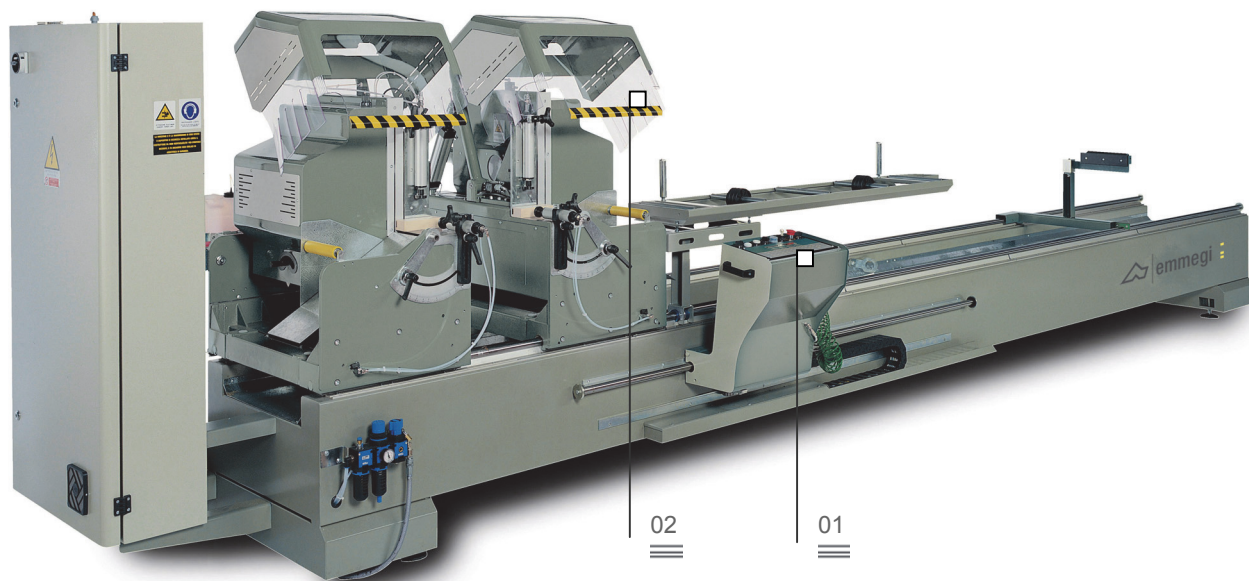

Le troncatrici a doppia testa Emmegi vantano caratteristiche prestazionali uniche quali robustezza ed affidabilità. Rappresentano lo strumento ideale per tagliare barre in alluminio e PVC di diversi spessori ed angolazioni. Macchine di ultima generazione che possono dare un significativo apporto all'interno del ciclo produttivo in virtù del loro alto livello di precisione nonché di una notevole facilità d'uso. Doppia Magic è la troncatrice a doppiatesta con spostamento automatico della testa destra tramite motore a C.C. comandato da un controllo numerico. La macchina può essere dotata di stampante industriale di etichette che ne permette l'identificazione e l'associazione alla relativa commessa.

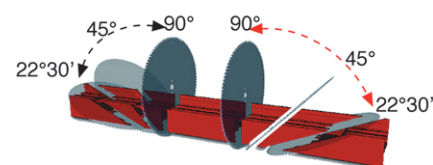

Stampante di etichette (opzionale) 03

Supporto intermedio (opzionale) 04

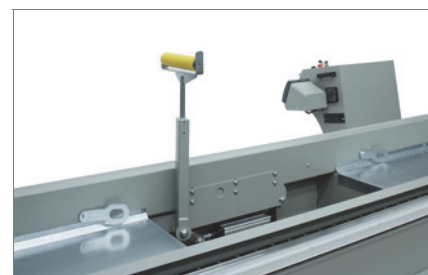
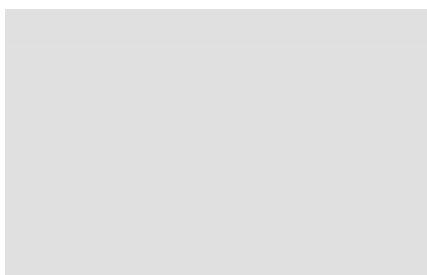

Le immagini sono riportate solo a scopo illustrativo

Doppia Magic

Troncatrice doppiatesta

01

Controllo

Il controllo installato sui vari modelli, predisposto per un facile utilizzo e scorrevole su cuscinetti, consente un posizionamento corretto delle teste mobili in base alle specifiche del taglio da effettuare.

Attraverso la creazione delle liste di taglio viene ottimizzato il ciclo di lavorazione, consentendo la riduzione degli scarti e la diminuzione dei tempi per le fasi di carico-scarico pezzo.

02

Inclinazione delle teste mobili

La rotazione delle teste attorno all'asse orizzontale avviene attraverso cilindri pneumatici. Le angolazioni che si possono ottenere sono da 90° a 45° esterni per macchine equipaggiate con lame di diametro 450 mm. Con lame di diametro 500 mm è possibile raggiungere angolazioni da 90° a 22°30' esterni. Le angolazioni intermedie sono ottenute mediante apposito arresto regolabile manualmente.

Le unità mobili sono dotate di protezioni integrali a discesa pneumatica della zona di lavorazione.

03

Stampante di etichette (opzionale)

La stampante industriale di etichette consente di identificare ogni profilo tagliato con caratteristiche identificative provenienti dalla lista di taglio. Inoltre la stampa del codice a barre consente una facile identificazione del profilo stesso, particolarmente utile per le successive fasi di lavorazione su Centri di Lavoro o su linee di assemblaggio assistito.

04

Supporto intermedio (opzionale)

Il supporto intermedio pneumatico risulta estremamente utile quando si tagliano profili leggeri di lunghezze considerevoli. In tal caso il supporto pneumatico provvede, automaticamente, a creare la condizione ideale per sostenere il profilo.



Diagramma di taglio

CARATTERISTICHE DEL CONTROLLO

Display LCD retroilluminato

Predisposizione collegamento stampante industriale di etichette

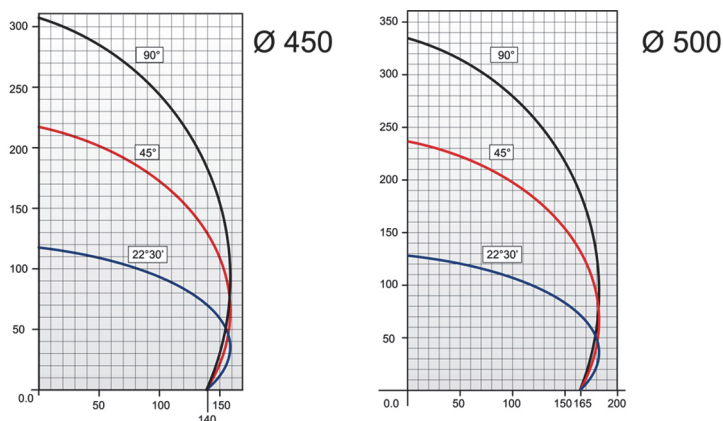
Esecuzione di tagli singoli

Memorizzazione di 99 valori correttivi di profilo con calcolo automatico della misura per tagli angolati

Memorizzazione di 25 liste di taglio (100 righe ciascuna) via cavo da un PC esterno a mezzo scheda RS232

Creazione di 100 tipologie di serramento (1500 formule) scaricabili su USB

CARATTERISTICHE DELLA MACCHINA

Rilevamento posizione testa mobile mediante sistema di misura diretto con banda magnetica

2 lame al widia

Protezione integrale zona taglio a comando pneumatico

Coppia di morse orizzontali e verticali pneumatiche con dispositivo "bassa pressione"

Rulliera supporto profilo

Predisposizione per start automatico aspiratore MG

Coppia di controsagome standard

Riga metrica

Taglio utile (m)

5

Potenza motore lama (kW)

2,2