



emmeggi

A
Aluminium
S
Steel
P
Pvc

it #1



Sistema di morsaggio 01



Piani di appoggio in PVC
duro antifrizione 02

Fit MA

Banco di montaggio ferramenta

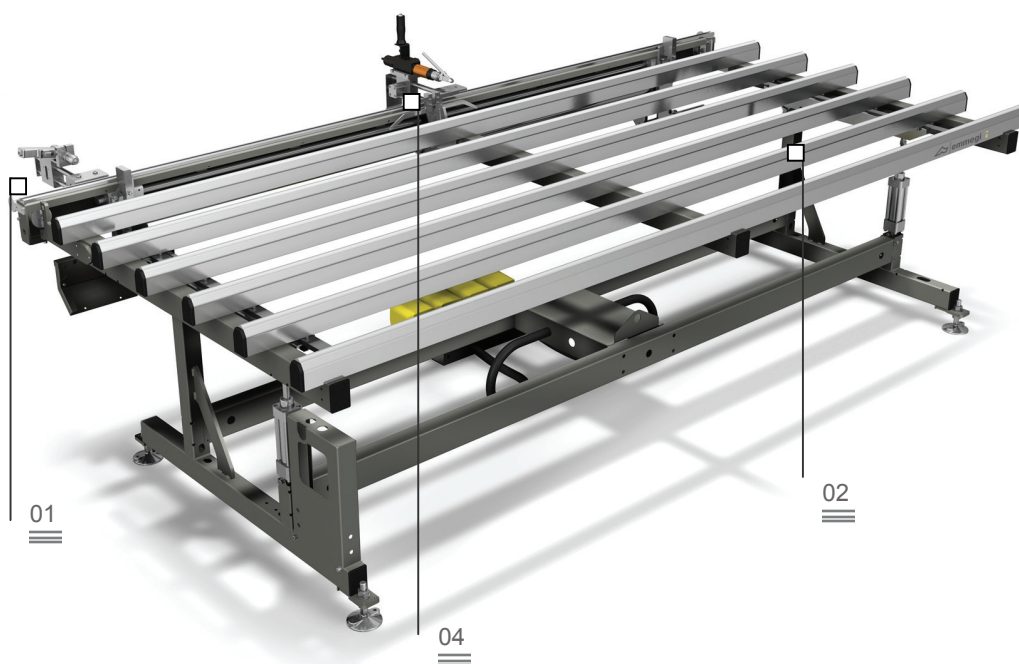

Nella razionalizzazione e ottimizzazione del ciclo produttivo svolge un ruolo importante la progettazione di un corretto flusso dei materiali, siano essi semilavorati, particolari in fase di montaggio o prodotti finiti. La linea Logistica di Emmeggi offre alle aziende una concreta risposta a tutte le esigenze di stoccaggio, movimentazione e assemblaggio.

Fit MA è un banco dedicato al montaggio di ferramenta perimetrale a nastro su ante in alluminio, legno e PVC.

Un sistema di morse a scomparsa provvede a bloccare l'anta. Il banco è corredato di un sistema di avvitatura autoalimentato.

Inclinazione pneumatica
del piano di lavoro 03



Unità di avvitamento
automatico 04



Fit MA

Banco di montaggio ferramenta

01

Sistema di morsaggio

Un sistema di morse a scomparsa sotto il piano di lavoro consente il bloccaggio centrato del serramento.

02

Piani di appoggio in PVC duro antifrizione

Il piano d'appoggio in PVC duro antifrizione assicura grande scorrevolezza della cornice consentendo facilità di movimentazione.

03

Inclinazione pneumatica del piano di lavoro

Mediante comando pneumatico a pedale è possibile porre il banco in posizione inclinata da 0° (orizzontale) a 12° per facilitare le operazioni di montaggio della ferramenta.

04

Unità di avvitamento automatico

L'unità avvitatore con alimentazione automatica è scorrevole su guide orizzontali.



PIANI DI LAVORO

Inclinazione pneumatica del piano di lavoro da 0° (orizzontale) a 12°

Altezza piano di lavoro regolabile (mm)

875 ~ 925

BLOCCAGGIO PEZZO

Apertura morsa (mm)

290 ~ 2.640

Forza di morsaggio regolabile, max.

660 N

Sistema di morsaggio a strettoio autocentrante con barre a scomparsa

SUPERFICI DI CONTATTO

Superfici di contatto ricoperte con PVC duro antifrizione

VARIE

Caratteristica "A": unità di avvitamento automatico montato su guida orizzontale

Caratteristica "C": taglio ferramenta a nastro con fermo di misura automatico