

## Fit SRL

Banco di montaggio ferramenta



Sistema di morsaggio 01



Altezza piano di lavoro regolabile 02

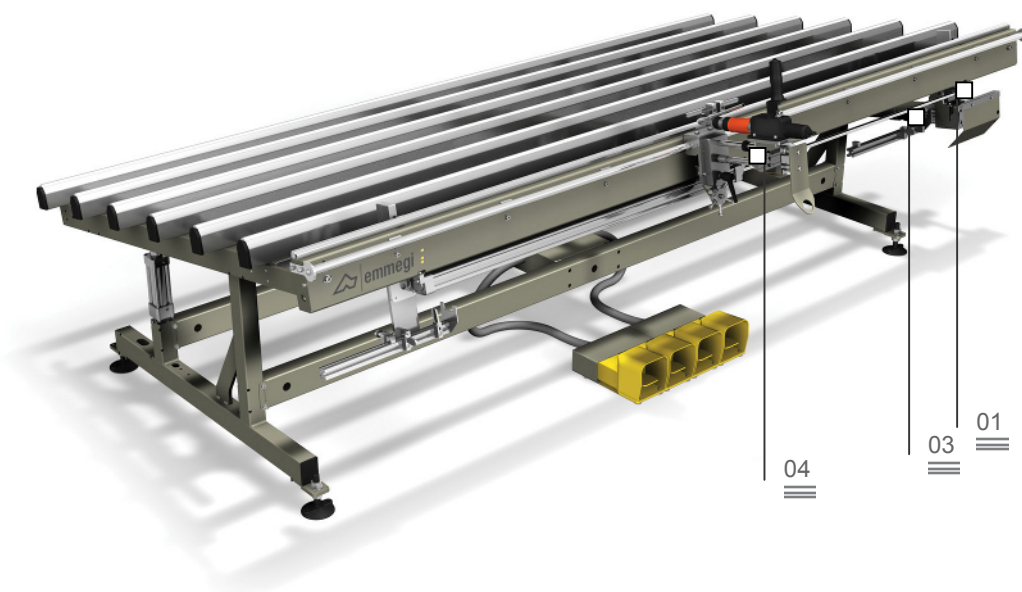

04

03

01

Nella razionalizzazione e ottimizzazione del ciclo produttivo svolge un ruolo importante la progettazione di un corretto flusso dei materiali, siano essi semilavorati, particolari in fase di montaggio o prodotti finiti. La linea Logistica di Emmegi offre alle aziende una concreta risposta a tutte le esigenze di stoccaggio, movimentazione e assemblaggio.

Fit SRL è un banco dedicato al montaggio di ferramenta perimetrale a nastro su ante vetrate in alluminio, legno e PVC. Bloccando l'anta con un sistema di morse a scomparsa, si rileva automaticamente la lunghezza della ferramenta che viene tagliata sul banco mediante una cesoia idropneumatica. Il banco è corredato del sistema di avvvitatura autoalimentato, di un sistema per il sollevamento ed il posizionamento del vetro, ed ha un piano a rulli per essere inserito in una linea.

Taglio ferramenta a nastro 03

Unità di avvvitamento automatico 04

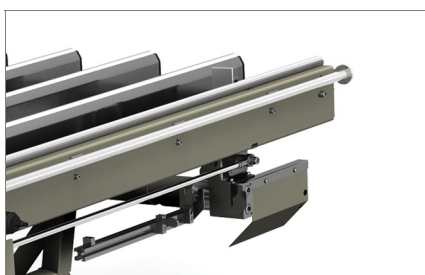
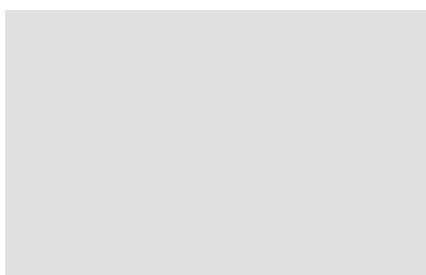

# Fit SRL

## Banco di montaggio ferramenta

### 01 Sistema di morsaggio

Un sistema di morse a scomparsa sotto il piano di lavoro consente il bloccaggio centrato del serramento.

### 02 Altezza piano di lavoro regolabile

La capacità di regolazione del piano di lavoro in altezza da 875 a 925 mm consente un perfetto adattamento alle svariate condizioni di lavoro.

### 03 Taglio ferramenta a nastro

Il banco è corredato di una unità cesoia con battute registrabili per la misura ed il taglio della ferramenta perimetrale a nastro.

### 04 Unità di avvitamento automatico

L'unità avvitatore con alimentazione automatica è scorrevole su guide orizzontali.

#### PIANI DI LAVORO

Inclinazione pneumatica del piano di lavoro da 0° (orizzontale) a 12°

Altezza piano di lavoro regolabile (mm)

875 ~ 925

#### BLOCCAGGIO PEZZO

Apertura morsa (mm)

290 ~ 2.640

Forza di morsaggio regolabile, max.

660 N

Sistema di morsaggio a strettoio autocentrante con barre a scomparsa

#### PNEUMATICA

Sollevamento pneumatico per vetro

#### VARIE

Caratteristica "A": unità di avvitamento automatico montato su guida orizzontale

Caratteristica "C": taglio ferramenta a nastro con fermo di misura automatico