

Spin Bench

Banco per l'assemblaggio

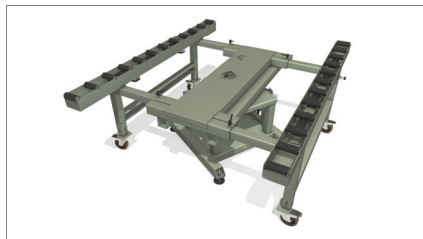

Rotazione 01

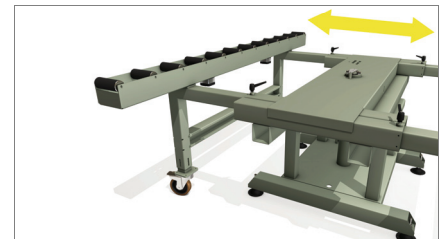

Estensione 02

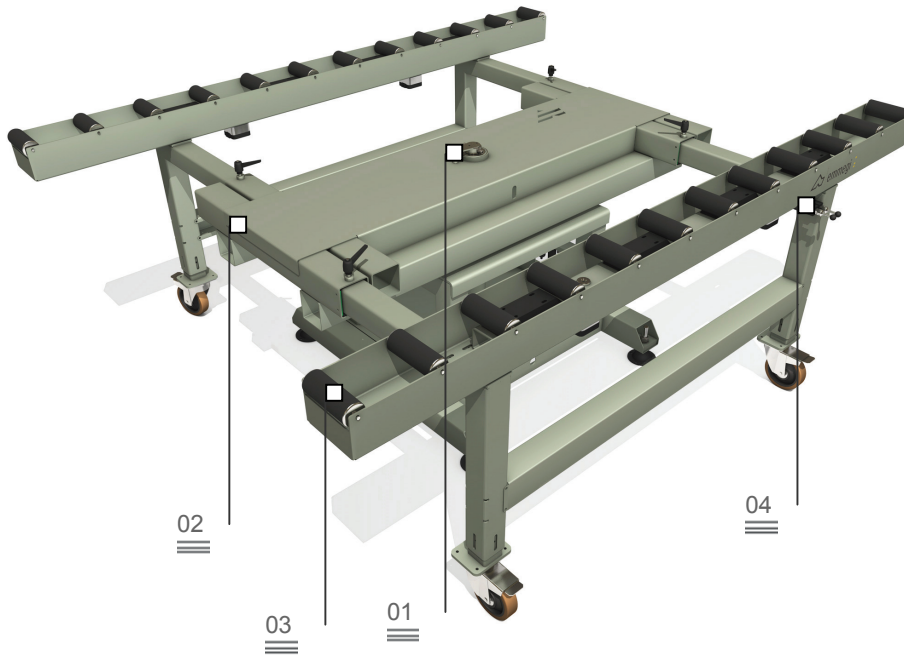

Banco modulare dedicato all'assemblaggio ed alla movimentazione in linea di celle di facciata. È corredato di due piste di rulli ricoperti con guaina di PVC morbido; la distanza tra le due piste è regolabile in base all'ampiezza del serramento. Un sistema azionabile pneumaticamente consente di bloccare i rulli durante le fasi di lavoro. L'intero banco può ruotare di 360° per facilitare le operazioni di assemblaggio e sigillatura della cella; la posizione angolare viene bloccata con comando pneumatico.

Piano a rulli 03

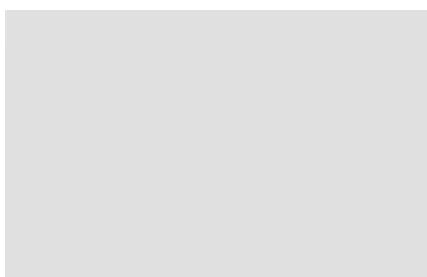

Comando pneumatico 04

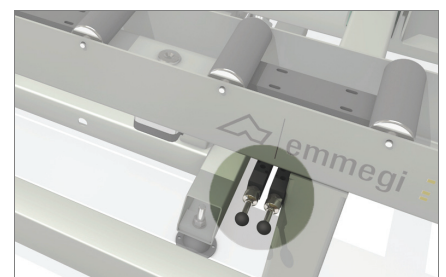

Spin Bench

Banco per l'assemblaggio

01

Rotazione

L'intero banco può ruotare di 360° intorno alla struttura centrale per facilitare le operazioni di assemblaggio e sigillatura della cella. La posizione angolare viene bloccata con comando pneumatico, mediante valvola manuale.

02

Estensione

SPIN BENCH è in grado di estendersi da 1.000 mm a 2.500 mm. Una volta determinata la posizione delle piste, alcune maniglie di bloccaggio consentono di fissare la rulliera in posizione, garantendo una grande versatilità.

03

Piano a rulli

L'appoggio delle celle di facciata avviene su piste di rulli di larghezza 160mm, ricoperte con una guaina di PVC morbido, riducendo così al minimo lo sforzo per l'operatore.

04

Comando pneumatico

Un sistema pneumatico comandato da valvola manuale permette all'operatore di comandare il blocco della rotazione di alcuni rulli su ciascuna delle due piste; in questa maniera si rendono possibili le operazioni di assemblaggio sulla cella.

PIANI DI LAVORO

Lunghezza piano a rulli (mm)	2.500
Larghezza min. piano a rulli (mm)	1.000
Larghezza max. piano a rulli con appoggio centrale mobile (mm)	2.500

CARATTERISTICHE

Sistema di bloccaggio pneumatico dei rulli	•
Altezza (mm)	940 ÷ 1.000
Consumo d'aria (NI/min)	5
Peso (kg)	460
Capacità di carico (kg)	450