

Trimmer E

Trzy-osiowa oczyszczarka z komputerowym sterowaniem cyfrowym

Wielonarzędziowa jednostka górna ze sterowaniem cyfrowym 01

Automatyczne centrowanie ramy 02

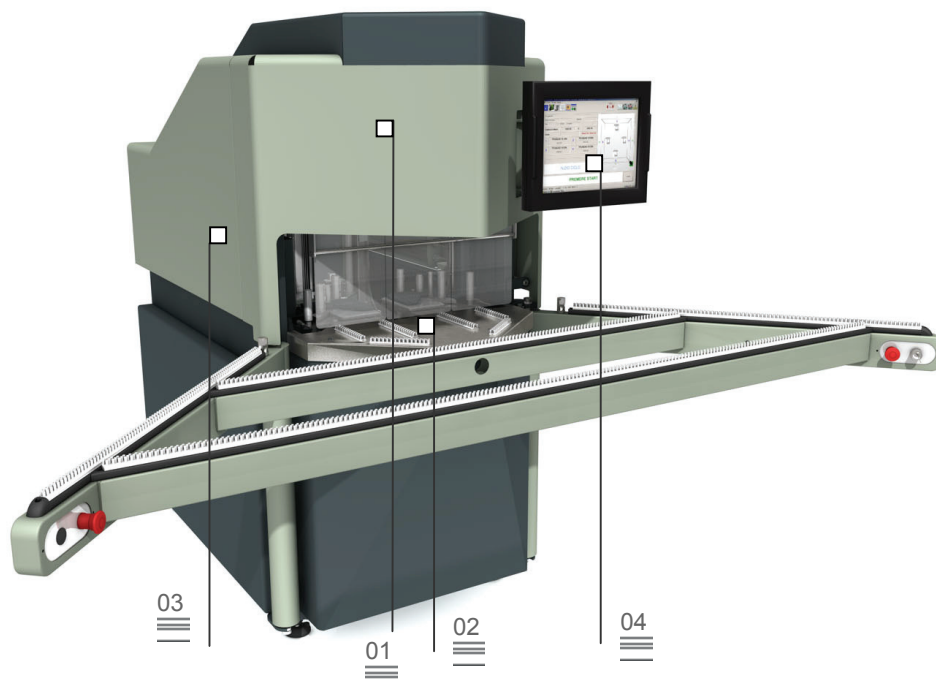

TRIMMER E to sterowana numerycznie oczyszczarka do naroży ram z PCV, z trzema interpolowanymi osiami i automatycznym cyklem pracy. Wyposażona jest w piłę o średnicy 300 mm, która przy wykorzystaniu różnych programów obróbkowych, może oczyszczać zewnętrzne naroże różnych profili. Maszyna wyposażona jest ponadto w górne i dolne zespoły z nożem do oczyszczania brzegów oraz górne i dolne zespoły z nożami do oczyszczania naroży wewnętrznych. Obróbka wewnętrznych i zewnętrznych naroży może być uzupełniona o górny i dolny zespół wiertniczo-frezarski służący do oczyszczania naroży lub gniazd uszczelek. Zespoły obróbkowe mogą być programowane niezależnie od siebie za pomocą komputera ze sterowaniem numerycznym zarządzającego programowaniem profili oraz pracą maszyny. Odpowiednio skonfigurowana i wyposażona w niezbędne narzędzia maszyna może obrabiać wszystkie rodzaje profili standardowych, akrylowych i powlekanych.

Trzecia oś ze sterowaniem cyfrowym kieruje ruchem zespołu jednostek górnych, które mogą pomieścić do 4 jednostek narzędziowych.

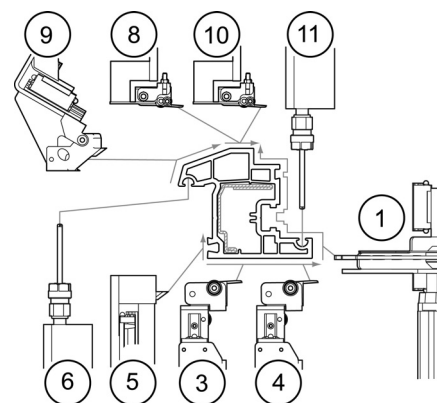

Moduł czyszczenia z dwoma interpolowanymi osiami 03

Kierunkowy interfejs 04

Kontrola wymiarów profilu 05

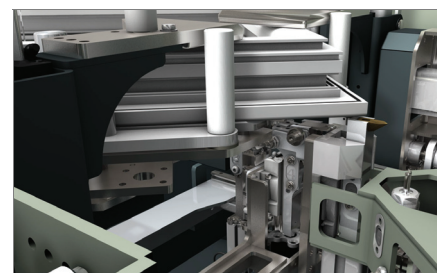

Rysunki są przedstawione wyłącznie w celach informacyjnych

Trimmer E

Trzy-osiowa oczyszczarka z komputerowym sterowaniem cyfrowym

01

Wielonarzędziowa jednostka górna ze sterowaniem cyfrowym

Operacje górne wykonywane są przez narzędzia zamontowane w 4-pozycyjnym zespole obrotowym. Numerycznie sterowana oś automatycznie ustawia w pozycji roboczej narzędzie wykonujące operację. Grupa wyposażona jest w dwa liniowe noże do czyszczenia profili białych i powlekanych, podwójne narzędzie uniwersalne do czyszczenia naroży pochylonych i zaokrąglonych oraz jednostkę frezowania do czyszczenia gniazd uszchelek.

02

Automatyczne centrowanie ramy

Ruchoma, samocentrująca płaszczyzna podparcia ułatwia wprowadzenie ramy do maszyny, ustawiając automatycznie spawanie naroża pod odpowiednim kątem względem osi i dostosowując posuw narzędzi. Noże prowadzone są przez łożyska, które odwzorowują powierzchnię profilu. Interpolowane osie prowadzące tarczę frezującą umożliwiają doskonałe oczyszczenie białego i powlekanego profilu, zapewniając wysoką jakość obróbki.

03

Moduł czyszczenia z dwoma interpolowanymi osiami

Ruch zespołów narzędziowych sterowany jest przez dwie interpolowane osie odznaczające się dużą precyzją i szybkością pozycjonowania, co zapewnia doskonałe standardy jakości, przy czasach porównywalnych do automatów najwyższej kategorii. Wszystkie ruchy wykonane są w prowadnicach liniowych z suwakami kulkowymi, co zapewnia niezbędną sztywność i precyzję.

04

Kierunkowy interfejs

Szczególną uwagę poświęcono ergonomice maszyny: Innowacyjny design jest wynikiem połączenia wymogów bezpieczeństwa i dostępności. Interfejs jest łatwy w nawigacji, umożliwia operatorowi ustawienie i zaprogramowanie urządzenia zarówno z pozycji ładowania, jak i z prawej strony, skąd przesuwana osłona boczna pozwala na oglądanie cyklu w toku.

05

Kontrola wymiarów profilu

Umiejscowienie profilu w maszynie powiązane jest z kontrolą pozycji dociskaczy mocowania. Pomiary te dostarczają jednostce kontroli cyfrowej danych do porównania głównych parametrów wymiarów profilu (grubość i wysokość). Załadowanie do maszyny profilu o wymiarach innych niż wymiary zaprogramowane powoduje zablokowanie wykonywania operacji i wygenerowanie komunikatu o błędzie oraz monitu wprowadzenia profilu o odpowiednich wymiarach; w ten sposób czynnik błędny ludzkiego ograniczony jest do minimum.

DANE TECHNICZNE MASZINY

Prędkość osi Y (m/min)	22,5
Prędkość osi Z (m/min)	11,25
Prędkość osi W (rad / s)	5
Przyspieszenie osi Y (m/s ²)	2,5
Przyspieszenie osi Z (m/s ²)	2,5
Przyspieszenie osi W (rad/s ²)	10
Frezowania różnych profili	opcja
Maksymalne wymiary ramy podawanej ręcznie	bez ograniczeń
Minimalne wymiary zewnętrzne ramy (mm)	290 x 290
Minimalne wymiary wewnętrzne ramy (mm)	160 x 160
Maksymalna wysokość profilu (mm)	180
Minimalna wysokość profilu (mm)	35
Maksymalna szerokość profilu (mm)	150
Średnica wału ostrza (mm)	32
Średnica ostrza (mm)	300
Prędkość ostrza (rpm)	2.800
Pobór mocy (kW)	3,5
Wymiary (szer. x dł. x wys.) (mm)	920 (2460) x 2179 x 1782
Zużycie powietrza (NI / min)	120
Waga (kg)	620