



emmegi

A  
Aluminium  
S  
Steel  
P  
Pvc

pt #2



Controle

01



Inclinação das cabeças móveis

02

## Doppia Magic

Máquina de corte de dupla cabeça

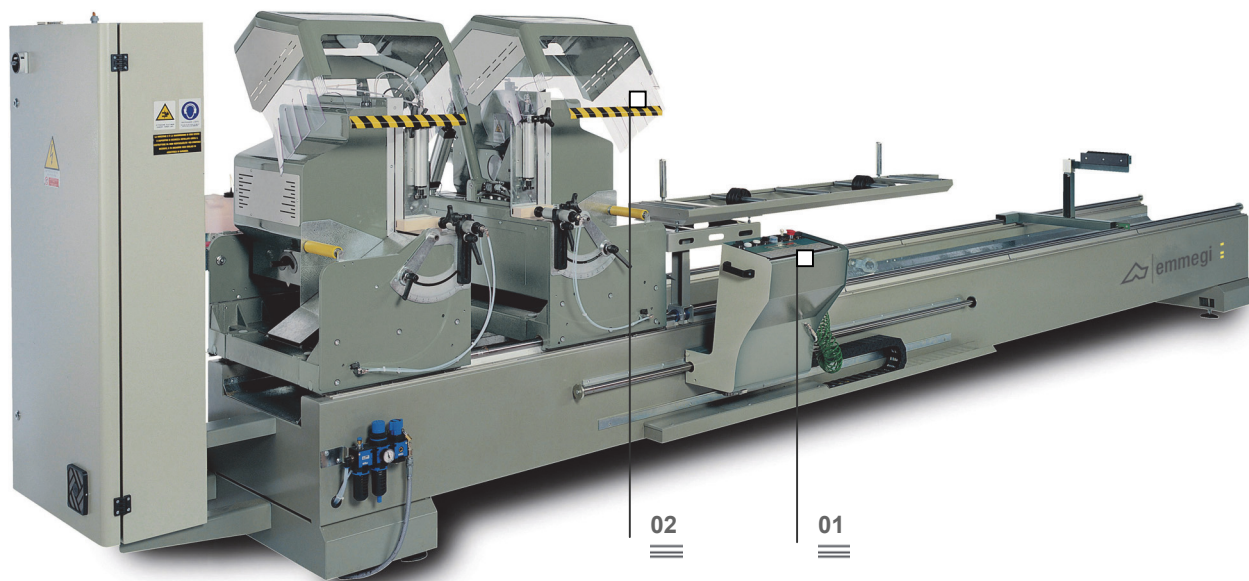

As máquinas de corte de dupla cabeça Emmegi possuem características de performance únicas, tais como robustez e fiabilidade. Representam a ferramenta ideal para cortar barras de alumínio e PVC de diferentes espessuras e ângulos. Máquinas de última geração que podem proporcionar uma significativa contribuição no âmbito do ciclo produtivo graças ao seu elevado nível de precisão, ademais de uma notável facilidade de uso.

Doppia Magic é a máquina de corte de dupla cabeça com deslocamento automático da cabeça direita por meio de motor de C.C. comandado por um controle numérico. A máquina pode ser equipada com impressora de etiquetas industrial que permite a sua identificação e a associação à respectiva empreitada.

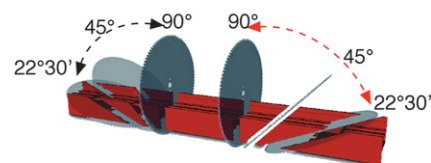

Impressora de etiquetas (optional)

03

Suporte intermediário (optional)

04

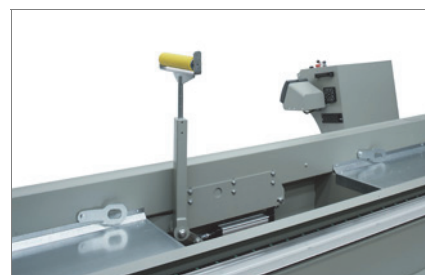
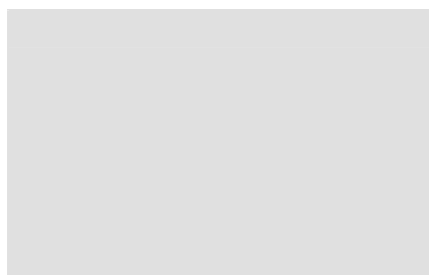

As imagens são apresentadas somente para fins ilustrativos

# Doppia Magic

Máquina de corte de dupla cabeça

## 01 Controle

O controle instalado nos distintos modelos, predisposto para uma fácil utilização e que desliza sobre rolamentos, permite um correto posicionamento de acordo com as especificações do corte a realizar. Por meio da criação das listas de corte o ciclo de usinagem é otimizado, permitindo a redução dos refugos e a diminuição dos tempos para as fases de carga e descarga da peça.

## 02 Inclinação das cabeças móveis

A rotação das cabeças ao redor do eixo horizontal é realizada por meio de cilindros pneumáticos. Os ângulos que se podem obter são de 90° a 45° externos para máquinas equipadas com lâminas de corte de 450 mm. de diâmetro. Com lâminas de corte de 500 mm. de diâmetro é possível alcançar ângulos de 90° a 22°30' externos. Os ângulos intermediários são obtidos por meio de expressa trava ajustável manualmente. As unidades móveis estão equipadas com proteções integrais com descida pneumática da área de usinagem.

## 03 Impressora de etiquetas (optional)

A impressora de etiquetas industrial permite identificar cada perfil cortado com características de identificação do perfil procedentes da lista de corte. Além disso, a impressão do código de barras permite uma fácil identificação do mesmo perfil, particularmente útil para as posteriores fases de usinagem em Centros de Usinagem ou em linhas de ensamble assistida.

## 04 Suporte intermediário (optional)

O suporte intermediário pneumático resulta extremamente útil quando se cortam perfis leves de comprimentos superiores à norma. Neste caso o suporte pneumático providencia, automaticamente, a criar a condição ideal para sustentar o perfil.



Diagrama de corte

### CARACTERÍSTICAS DO CONTROLE

- Display iluminado por trás
- Predisposição para a conexão de impressora de etiquetas industrial
- Porta USB
- Execução de cortes simples
- Memorização de 99 valores corretivos de perfil com o cálculo automático da medida para cortes angulados
- Memorização de 25 listas de corte (100 linhas cada uma) através de cabo de um PC externo por meio de ficha RS232
- Criação de 100 tipologias de esquadrias (1500 fórmulas) que podem ser descarregadas em USB

### CARACTERÍSTICAS DA MÁQUINA

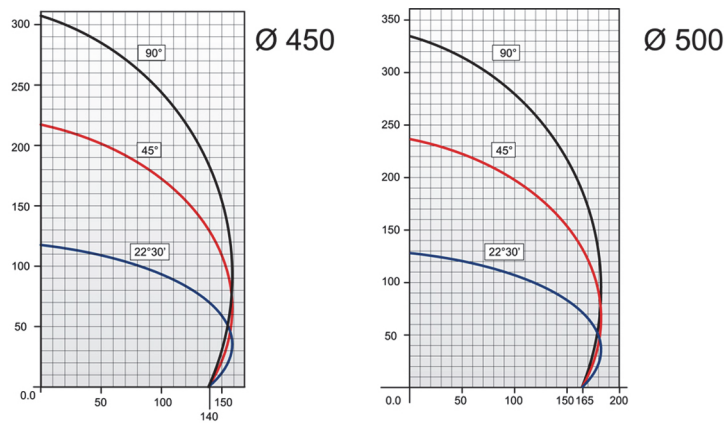
- Deteção da posição da cabeça móvel mediante sistema de medida direto com banda magnética
- 2 lâminas de corte de wídia
- Proteção integral da área de corte com comando pneumático
- Par de morsas horizontais e verticais pneumáticas com dispositivo de "baixa pressão"
- Bancada de rolos de suporte do perfil
- Sistema de lubrificação por microneblina de água com emulsão de óleo
- Predisposição para a partida (start) automática do aspirador MG
- Par de contra-moldes padronizados
- Réguia métrica
- Corte útil de 5 metros
- Potência do motor da lâmina de corte (kW)

2,2