

Fit SRL

Bancada para a montagem das ferragens



Sistema de fixação

01



Altura ajustável do plano de usinagem

02

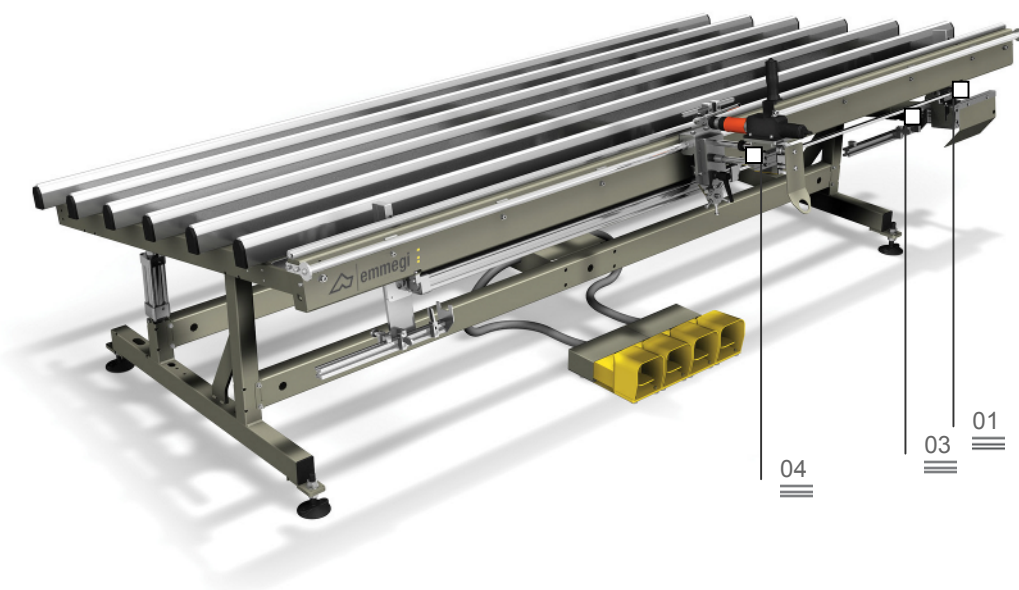

04

03

01

Na racionalização e otimização do ciclo produtivo, a concepção de um fluxo correto dos materiais, sejam eles produtos semi-acabados, peças em fase de montagem ou produtos acabados, desempenha um papel fundamental. A Linha Logística de Emmegi oferece às empresas uma resposta concreta a todas as exigências de armazenagem, movimentação e ensablagem.

Fit SRL é uma bancada dedicada à montagem de ferragens perimétricas de fita sobre folhas envidraçadas de alumínio, madeira e PVC. Bloqueando a folha com um sistema de morsas a ocultar, se detecta automaticamente o comprimento da ferragem que é cortada sobre a bancada por meio de uma guilhotina hidropneumática. A bancada está equipada com o sistema de aparafusamento autoalimentado, com um sistema para o levantamento e o posicionamento do vidro, e dispõe de um plano de rolos para ser incorporada em uma linha.

Corte das ferragens de fita

03

Unidade de aparafusamento automático

04

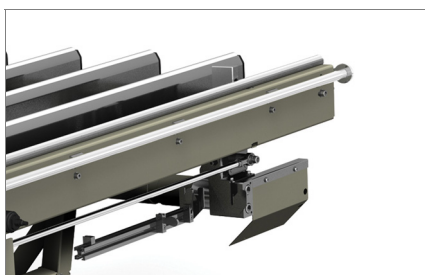
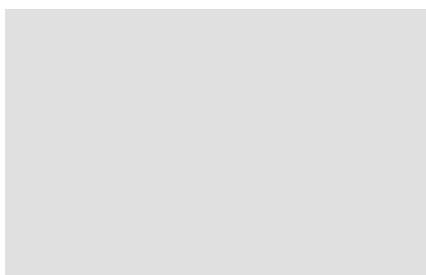

Fit SRL

Bancada para a montagem das ferragens

01 Sistema de fixação

Um sistema de morsas, a ocultar sob o plano de usinagem, permite o bloqueio da esquadria.

02 Altura ajustável do plano de usinagem

A capacidade de regulação em altura do plano de usinagem de 875 a 925 mm, permite uma adaptação perfeita às mais diversificadas condições de usinagem.

03 Corte das ferragens de fita

A bancada está equipada com uma unidade de guilhotina com topes ajustáveis para a medida e o corte das ferragens perimétricas de fita.

04 Unidade de aparafusamento automático

A unidade de aparafusamento com alimentação automática é deslizável sobre guias horizontais.

PLANOS DE USINAGEM

Inclinação pneumática do plano de usinagem de 0° (horizontal) a 12°

Altura ajustável do plano de usinagem (mm.)

875 ~ 925

BLOQUEIO DA PEÇA

Abertura da morsa (mm.)

290 ~ 2.640

Força máxima de fixação ajustável.

660 N

Sistema concêntrico de fixação por aperto com barras a ocultar

PNEUMÁTICA

Levantamento pneumático para vidro

DIVERSAS

Característica "A": unidade de aparafusamento automático montada sobre guia horizontal

Característica "C": corte das ferragens de fita com tope automático de medida