

Trimmer E

Полировальный станок с 3

Верхний
многоинструментальный
блок с цифровым

01

Автоматическое
центрирование каркаса

02

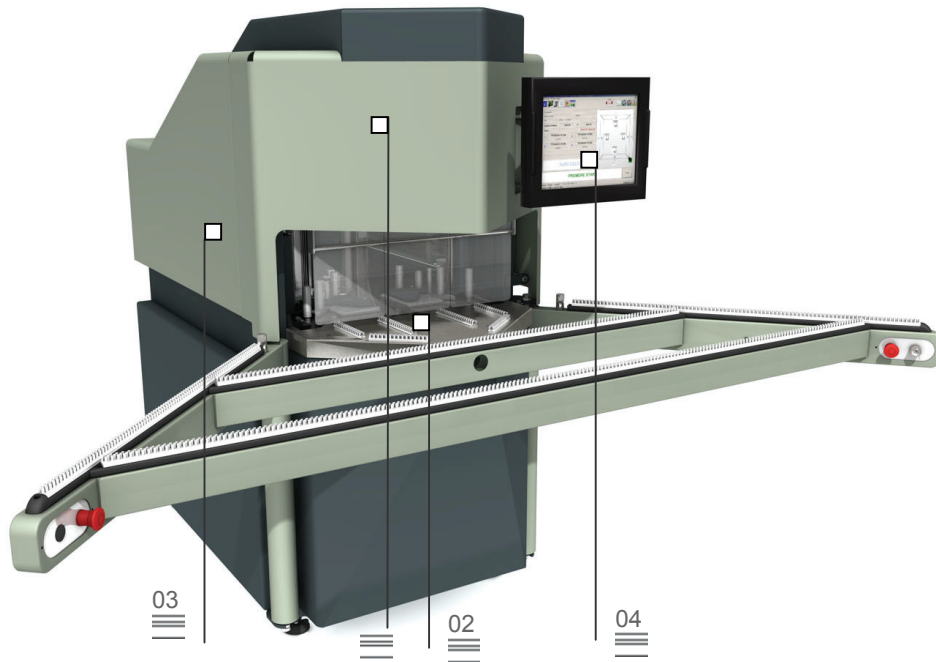

TRIMMER E это полировальный станок с ЦУ для углов и каркасов из ПВХ с 3 интерполированными осями на автоматическом цикле. Оборудован ножом, диаметром 300 мм, который позволяет с различными рабочими программами выполнить очистку внешнего угла различных профилей. Также оборудован верхним и нижним блоками с ножом, для очистки сварных швов и верхним и нижним блоком для очистки внутренних углов. Обработка внутреннего и внешнего угла может быть дополнена верхним и нижним блоками сверления/фрезеровки для чистки углов или гнезд уплотнителей. Рабочие блоки имеют независимое программирования с помощью ПК ЧПУ, контролирующего программы профилей и функционирование машины. Станок конфигурирован всеми необходимыми инструментами для обработки стандартных профилей, акриловых, и покрытых защитной пленкой. Третья ось ЦУ управляет движением группы верхних блоков, где может быть размещено до 4 инструментов.

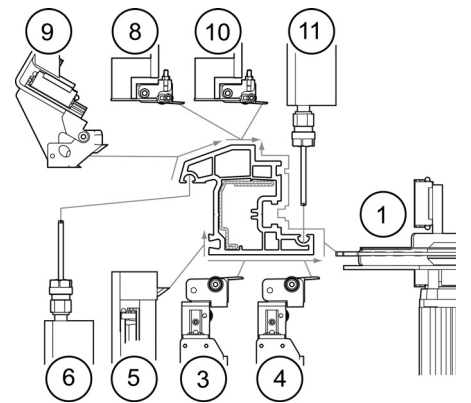

Двухосевой модуль для
очистки
интерполированной осей

03

Направляемый интерфейс

04

Размерная проверка
профиля

05

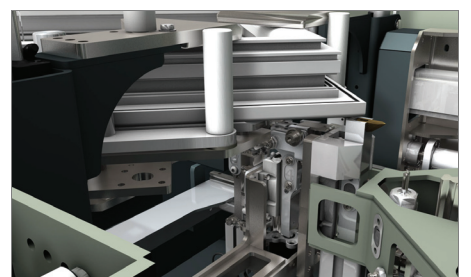

Иллюстрации приведены исключительно в ознакомительных целях

Trimmer E

Полировальный станок с 3 осями с ПК ЧПУ

01

Верхний многоинструментальный блок с цифровым управлением

Верхняя обработка выполняется инструментами, установленными на 4-позиционном вращающемся блоке. Ось с цифровым управлением автоматически переводит в рабочее положение необходимый инструмент. На блоке устанавливается два линейных ножа для очистки белого профиля и покрытого плёнкой, двойной универсальный инструмент для очистки углов под наклоном и закруглённых углов, блок фрезеровки для очистки гнезд для уплотнителей.

02

Автоматическое центрирование каркаса

Самоцентрирующаяся подвижная опорная панель упрощает ввод каркаса в станок, автоматически устанавливает сварной шов угла в одной оси с ходом инструментов. Ножи, направляемые подшипниками, которые повторяют поверхность профиля и высокая точность интерполированных осей, направляющих дисковую фрезу, что обеспечивает безупречную чистку белого профиля и профиля с плёнкой.

03

Двухосевой модуль для очистки интерполированных осей

Движение инструментов управляется двумя интерполированными осями с высокой точностью и скоростью позиционирования, что гарантирует высокий стандарты качества с темпами, которые можно сравнить с автоматическими станками более высокой категории. Все движения выполняются на линейных направляющих с роликовыми башмаками, что гарантирует необходимую жёсткость и точность.

04

Направляемый интерфейс

Особое внимание было уделено эргономическим характеристикам станка: особый внешний вид станка появился в результате синтеза целевых задач обеспечения безопасности и доступности. Интерфейс легко настраивается, и позволяет оператору задавать установки и программы станка как в положении загрузки так и с правой стороны, когда боковая защитная раздвижная панель обеспечивает осмотр текущего рабочего цикла.

05

Размерная проверка профиля

При позиционировании профиля в станок происходит проверка позиционирования блокирующих прижимов. Данная информация по размерам обеспечивает цифровому контролю сверку с основными размерными параметрами профиля (толщина и высота). Если параметры вводимого профиля отличаются от ожидаемых, программа блокирует обработку и создаёт сообщение об ошибке, запрашивая ввод правильного профиля и минимально сокращая человеческую ошибку.

ТЕХНИЧЕСКИЕ ХАРАКТЕРИСТИКИ

Скорость оси Y (м/мин)	22,5
Скорость оси Z (м/мин)	11,25
Скорость оси W (рад/с)	5
Ускорение оси Y (м/с ²)	2,5
Ускорение оси Z (м/с ²)	2,5
Ускорение оси W (м/с ²)	10
Фрезеровка различных профилей	факультативно
Максимальный размер каркаса, подаваемого вручную	неограничен
Минимальный размер каркаса, внешний размер (мм)	290 x 290
Минимальный размер каркаса, внутренний размер (мм)	160 x 160
Максимальная высота профиля (мм)	180
Минимальная высота профиля (мм)	35
Максимальная ширина профиля (мм)	150
Диаметр вала ножа (мм)	32
Диаметр ножа (мм)	300
Скорость ножа (об/мин)	2.800
Потребляемая мощность (кВт)	3,5
Габаритные размеры (ширина x длина x высота) (мм)	920 (2460) x 2179 x 1782
Потребление воздуха (Нл/мин)	120
Вес (кг)	620