

Fissa M

Halvautomatisk skruvdragare med manuell skruvladdning

Positionering av profilen 01

Manuell isättning av skruven 02

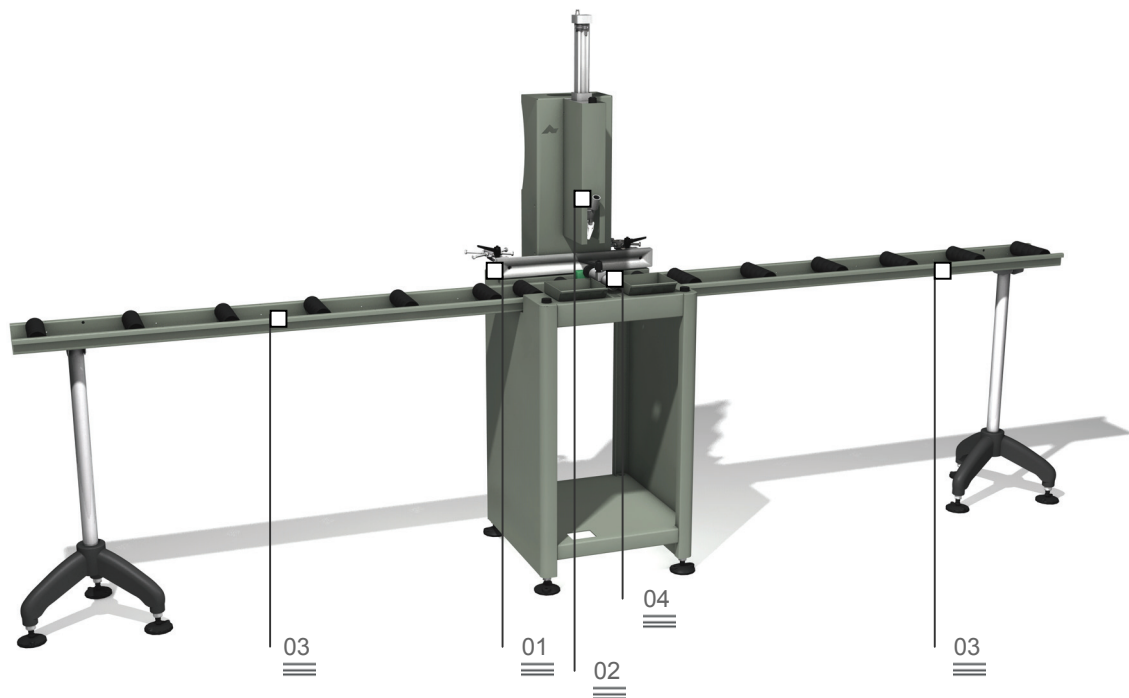

Halvautomatisk skruvdragare med manuell laddning av skruvarna för fastsättningen av förstärkningen för profiler i PVC. Iskrivningen erhålls genom en tvåhands säkerhetsstyrning. Skruvdragaren är monterad på ett metallstativ som är försett med en rullbana i ingången och en i utgången.

Rullbana för påtransport och avtransport 03

Pneumatisk fastspänning av profilen 04

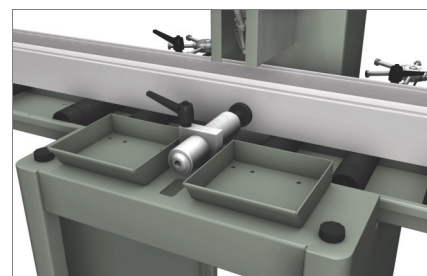
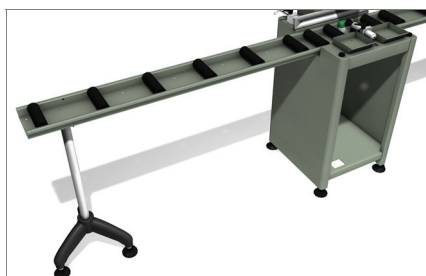
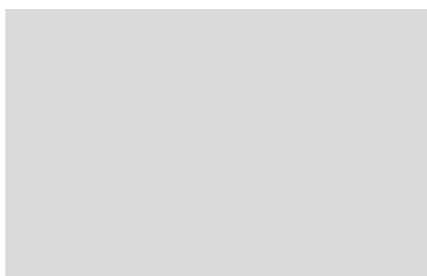

Fissa M

Halvautomatisk skruvdragare med manuell skruvladdning

01

Positionering av profilen

Den tvärgående positioneringen av profilen erhålls genom justeringen av en anslagsstång och genom visualiseringen av läget på en mätskala. Med hjälp av revolveranslagen är det möjligt att ställa in 6 olika lägen, med en betydande tidsbesparing, det är alltså inte nödvändigt att på nytt mäta profilen, utan det är möjligt att, gång efter gång, ta fram den föregående mätningen.

02

Manuell isättning av skruven

En särskild pip harr förutsetts för att underlätta den manuella isättningen av skruven. Iskruvningsprocessen sker automatdriven.

03

Rullbana för påtransport och avtransport

En rullbana i ingången och en i utgången, vilkas funktion är påtransporten och avtransporten av profilen, sørjer for att förflyttningen av arbetsstycket blir lätt och garanterar att en minimal ansträngning för operatören.

04

Pneumatisk fastspänning av profilen

Profilen fastspänns mot anslaget med hjälp av en pneumatisk klamp. Aktiveringen sker genom att trycka på två knappar som aktiverar fastspänningen av arbetsstycket och dess iskruvning.

FASTSPÄNNING AV ARBETSSTYCKET

Fastspänning av arbetsstycket och iskruvning av förstärkningen med tvåhands säkerhetsstyrning

•

DIMENSIONER

Maksinens dimensioner LxDxH (mm)

3.380 x 550 x 1.700

Profilens min-max dimensioner (mm)

L = 35 ÷ 90 H = 60 ÷ 140

Maskinens vikt (kg)

85

EGENSKAPER

Manuell laddning av skruvarna

•

Iskruvning av förstärkningen med tvåhands säkerhetsstyrning

•

Rullbana för påtransport och avtransport

•

Justering av skruvdjupet och av vridmomentet

•