

## Fissa M

Manuel yüklemeli yarı otomatik vidalama sistemi

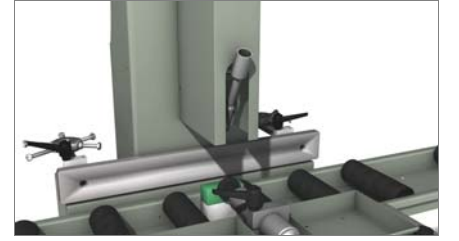

Profilin pozisyonlanması 01



Vidaların manuel yerleştirilmesi 02

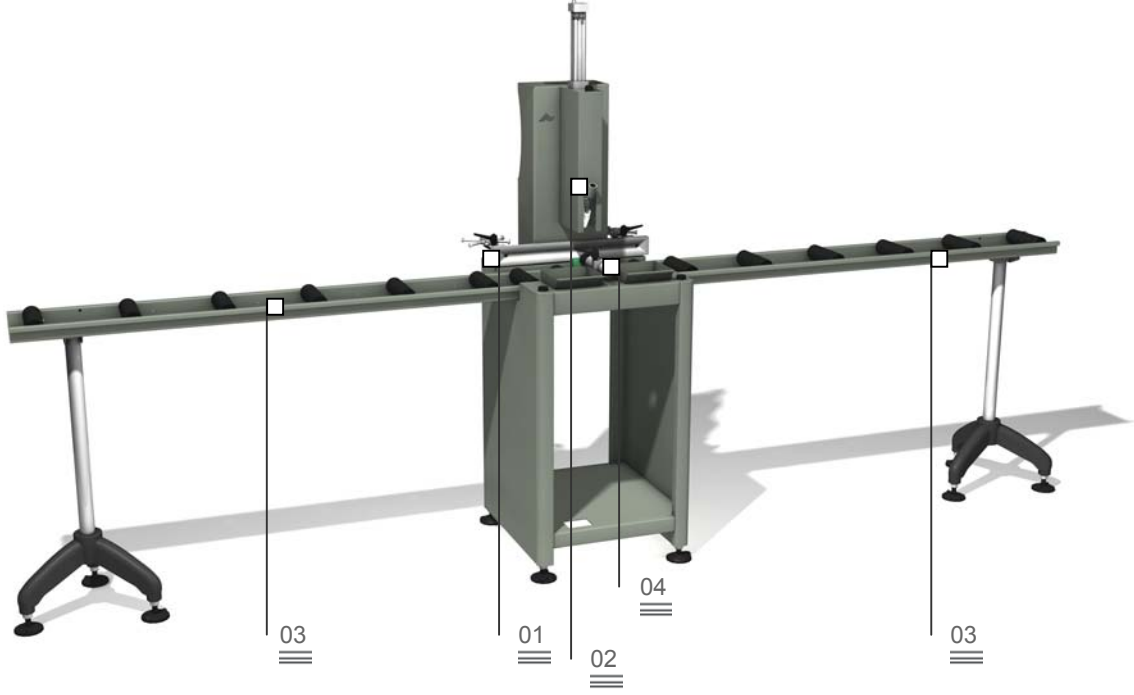

PVC'den profil desteklerini sabitlemek için vidalanmasında kullanılan, manuel beslemeli yarı otomatik vidalama sistemi. Sabitleme ve vidalama işlemleri pnömatik iki manuel işlemlerle bir kumanda ile yapılır. Vidalama sistemi giriş ve çıkışında rulolu bir bantı bulunan metal bir strüktür üzerine monte edilmiştir.

Yükleme ve indirme rulolu bantı 03

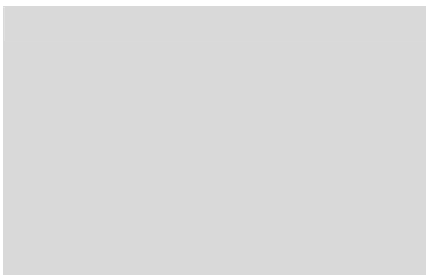

Profilin pnömatik sabitlenmesi 04

