



## **Precision RS- HS**

Tronzadoras de doble  
cabezal



Tronzadora de doble cabezal de 5 ejes controlados para aluminio y aleaciones ligeras, con movimiento automático del cabezal móvil y gestión electrónica de todos los ángulos de 22°30' (internos) a 45° (externos) con una precisión, dentro de cada grado, de 280 posiciones. Los discos de metal duro MD de 600 mm tienen dos modalidades de avance diferentes. El avance estándar optimiza el diagrama de corte en sentido vertical, para cortar perfiles altos de más de 450 mm. La modalidad radial emplea una carrera muy extendida que supera el plano de referencia vertical y crea un amplio diagrama en sentido horizontal, para cortar perfiles de hasta 240 mm de ancho. La máquina se propone en dos versiones: PRECISION RS L para corte de perfiles ligeros de gran sección y espesor ordinario; PRECISION RS H para perfiles pesados con alta resistencia al corte y espesor elevado o una geometría que requiere un amplio arco de contacto con el disco. El avance del disco está controlado por un par de ejes con control numérico, para garantizar la regulación óptima de la velocidad y la carrera de salida de los discos. La versión HS (High Speed) cuenta con un eje X de velocidad superior y con todas las protecciones necesarias para efectuar los trabajos automáticos incluso no vigilados.

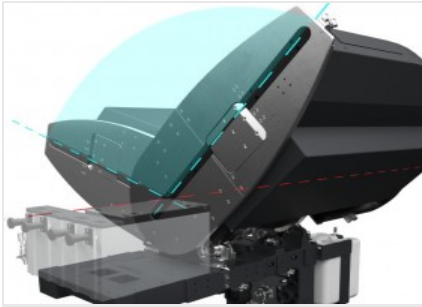

### Eje virtual de la inclinación del cabezal de corte

La inclinación de cualquier cabezal, hasta los 22°30' hacia adentro se realiza con dos guías circulares ubicadas sobre cuatro pares de ruedas de acero. Esta solución, que ha sido patentada, permite eliminar cualquier obstáculo en la zona de corte, con la ventaja del posicionamiento y bloqueo del perfil, y ofrece además una rigidez superior a los sistemas tradicionales.



### Corte radial

Con las regulaciones apropiadas, la carrera de salida del disco se puede extender por encima del plano frontal, aumentando notablemente la dimensión horizontal del diagrama de corte. Objeto de otra patente Emmegi, la función radial permite cortar perfiles de grandes dimensiones o varios perfiles al mismo tiempo. Las geometrías optimizadas de los nuevos cabezales de corte permiten obtener un diagrama de corte con un desarrollo importante incluso en altura.



### Control

El panel de control, ergonómico y extremadamente avanzado, utiliza una pantalla táctil de 10,4" y un software completamente personalizado y con numerosas funciones creadas específicamente para esta máquina, en entorno Microsoft Windows®. Mediante la creación de las listas de corte se optimiza el ciclo de elaboración, permitiendo reducir los desechos y los tiempos para las fases de carga-descarga de las piezas.



### Bloqueo perfil

Con la amplia disponibilidad de espacio que permite el eje virtual, el bloqueo del perfil para el corte se realiza de forma sumamente precisa y segura a través de dos prensas horizontales. Ante la necesidad de bloqueo vertical, en particular para cortes especiales, se encuentra disponible un sistema de prensas horizontales, objeto de patente, que permiten bloquear verticalmente el perfil.



### HS - High Speed (Alta velocidad)

La versión HS - High Speed (Alta velocidad), presenta un eje X (posicionamiento del cabezal móvil) más rápido, provisto de protección integral a los costados y en el lado posterior, para poder trabajar con toda seguridad aumentando la productividad. Las características de seguridad de esta versión, completamente inaccesibles durante el funcionamiento, permiten utilizar ciclos automáticos de corte, incluso sin control, permitiendo la máxima operatividad.



### Etiquetadora (Opcional)

La etiquetadora industrial permite identificar cada perfil cortado con características identificativas provenientes de la lista de corte. Además, la impresión del código de barras permite una fácil identificación del perfil, especialmente útil para las posteriores fases de mecanizado en Centros de Mecanizado o en líneas de montaje asistido.





**PRECISION RS-HS / TRONZADORAS DE DOBLE CABEZAL**

**LAYOUT**

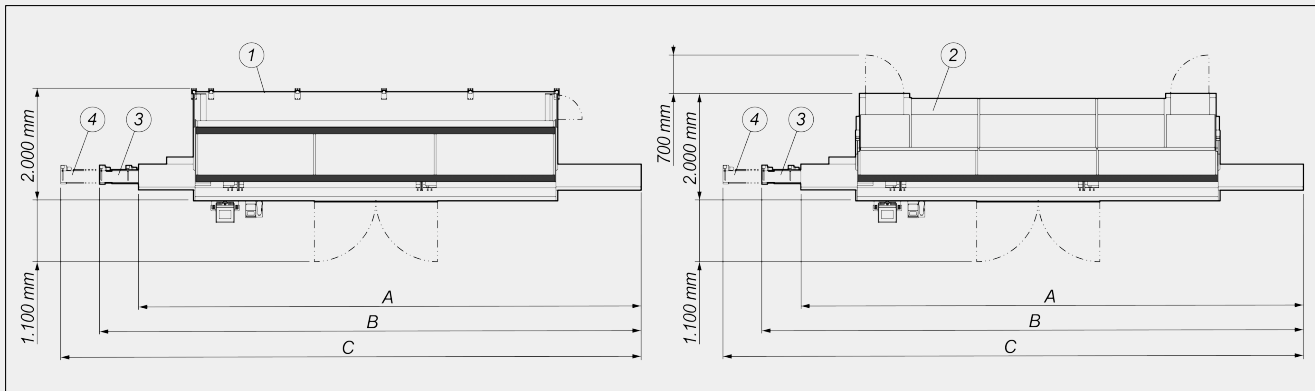

	A	B	C
<b>Precision RS HS - 5m (mm)</b>	9.100	9.700	10.300
<b>Precision RS HS - 6m (mm)</b>	10.100	10.700	11.300

1. Valla de protección del 4° lado (opcional)
2. Cabina de protección integral insonorizada con iluminación interna (opcional)
3. Cinta transportadora para corte paso-paso o automático L=1.900 mm (opcional)
4. Cinta transportadora para corte paso-paso o automático L=2.500 mm (opcional)

Las dimensiones pueden variar en función de la configuración del producto.

**CARACTERÍSTICAS DE LA MÁQUINA**

Control electrónico eje X	●
Velocidad de posicionamiento eje X versión HS (estándar) (m/min)	35
Velocidad de posicionamiento eje X versión HS (opcional) (m/min)	50
Detección posición cabezal móvil mediante sistema de medición directo con banda magnética absoluta	●
Detección inclinación cabezal de corte mediante sistema de medición directo con banda magnética absoluta	●
Control electrónico de las angulaciones intermedias	●
Inclinación interna máx.	22° 30'
Inclinación externa máx.	45°
Eje electrónico CN del avance disco	●
Medidor electrónico espesor perfil	○



CABEZAL DE CORTE

Hoja de metal duro	2
Potencia nominal motor hoja brushless - versión L (kW)	1,5
Potencia pico motor hoja brushless - versión L (kW)	4,5
Potencia nominal motor hoja brushless - versión H (kW)	2,5
Potencia pico motor hoja brushless - versión H (kW)	7,5

DIAGRAMA DE CORTE

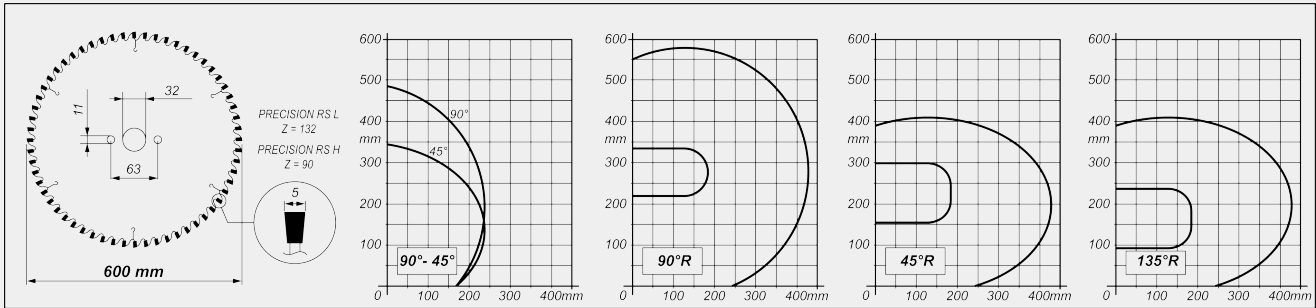

INCLINACIÓN CABEZAL DE CORTE

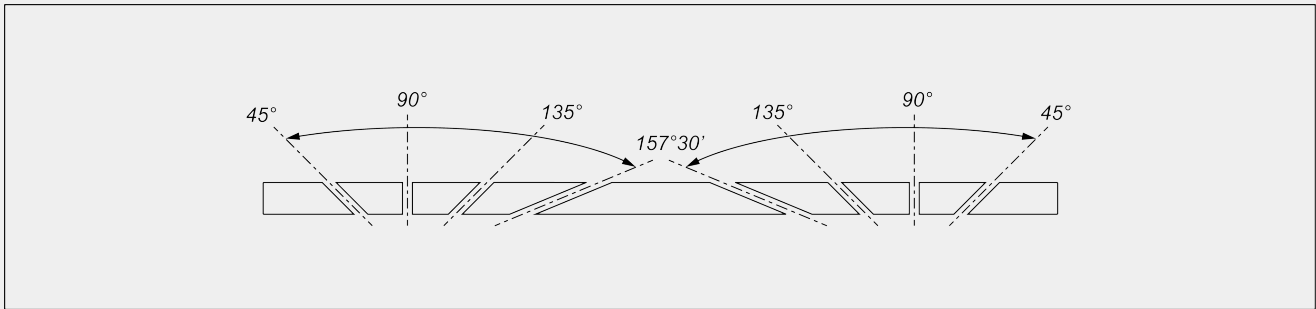

Regulación electrónica de los ángulos intermedios



**LONGITUD ARCO DE CONTACTO**

Longitud máxima arco de contacto para corte de aluminio (mm) (versión L)	35 (*)
Longitud máxima arco de contacto para corte de aluminio (mm) (versión H)	130 (*)

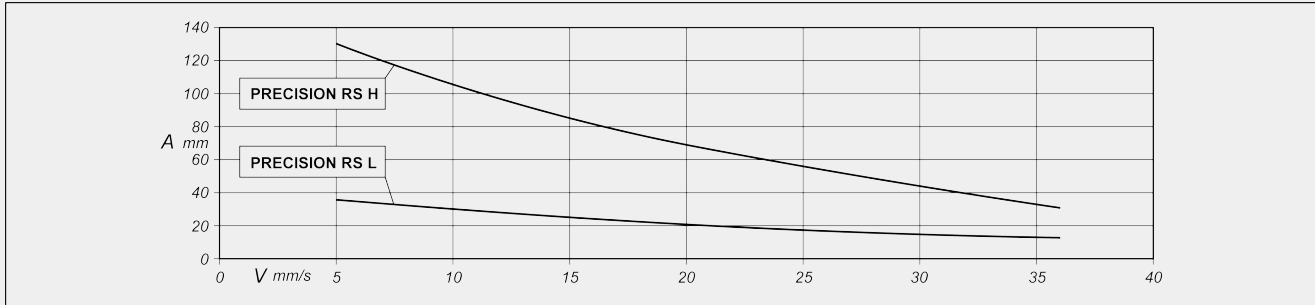

A = arco de contacto (mm)      V = velocidad de avance del disco (mm/s)

(\*) Dato medido con avance disco de 5 mm/s. Se deben comprobar las prestaciones próximas al límite con análisis de los perfiles específicos

**ÁREA DE TRABAJO**

Corte útil, según el modelo (mm)	5.000 / 6.000
Corte mínimo con software PRO con 2 cabezales a 90° (mm)	280
Corte mínimo estándar con 2 cabezales a 90° (mm)	390
Corte mínimo con software PRO con 2 cabezales a 45° internos (mm)	520
Corte mínimo de empuje con software SLICE (mm)	0
Ancho máxima del perfil con corte estándar (mm)	167
Altura máxima del perfil con corte radial a 90° (mm)	215
Altura máxima del perfil con corte radial a 45° externos (mm)	90
Altura máxima del perfil con corte radial a 45° internos (mm)	150
Ancho máximo del perfil con corte radial (mm)	240

**DISPOSITIVOS DE SEGURIDAD Y PROTECCIONES**

Protección integral frontal de accionamiento eléctrico	<input checked="" type="checkbox"/>
Cabina de protección integral insonorizada con iluminación interna	<input type="checkbox"/>

**POSICIONAMIENTO Y BLOQUEO DEL PERFIL**

Juego de mordazas horizontales neumáticas con dispositivo de "baja presión"	<input checked="" type="radio"/>
Juego de mordazas horizontales con cierre vertical	<input type="radio"/>
Juego de mordazas horizontales adicionales	<input type="radio"/>
Reglaje manual posicionamiento mordazas en interfaz gráfica	<input type="radio"/>
DIGICLAMP - sistema digital de control, posicionamiento y supervisión de mordazas	<input type="radio"/>
Soporte intermedio perfil neumático	<input checked="" type="radio"/>
Mesa de rodillos en cabezal móvil con soportes neumáticos perfil en servosistema	<input checked="" type="radio"/>
Cinta transportadora para corte paso-paso o automático (solo versión HS)	<input type="radio"/>

Incluido ● Disponible ○