



Precision RS

Scies à double onglet



Tronçonneuse à double tête à 5 axes contrôlés, pour aluminium et alliages légers ; mouvement automatique de la tête mobile et gestion électronique de tous les angles de 22,5 ° (internes) à 45 ° (externes), avec une précision, à l'intérieur de chaque degré, de 280 positions. Les lames Widia de 600 mm peuvent avancer de deux manières différentes. L'avance standard optimise le diagramme de coupe en direction verticale, pour couper des profilés hauts plus de 450 mm. La modalité radiale exploite une course très étendue dépassant le plan de référence vertical et produit un diagramme ample en sens horizontal, pour couper des profilés jusqu'à 240 mm de largeur. La machine est disponible en deux versions : PRECISION RS L pour la coupe de profilés légers de grande section et d'épaisseur ordinaire ; PRECISION RS H pour les profilés lourds à haute résistance à la coupe et d'épaisseur élevée ou d'une géométrie nécessitant un large arc de contact avec la lame. L'avance de la lame est actionnée par une paire d'axes CN, pour garantir le réglage optimal de la vitesse et la carrière de sortie des lames.

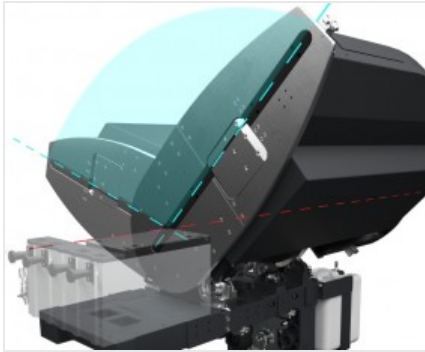

Axe virtuel de l'inclinaison des unités de coupe

L'inclinaison de chacune des têtes, jusqu'à 22°30' vers l'intérieur, se fait au moyen de deux guides circulaires positionnés sur quatre paires de roues en acier. Cette solution, qui a fait l'objet d'un brevet, permet d'éliminer n'importe quel encombrement dans la zone de coupe, à l'avantage du positionnement et du blocage du profilé, et offre en outre une rigidité supérieure aux systèmes traditionnels.



Coupe radiale

En opérant des réglages opportuns, la course de sortie de la lame peut être étendue au-delà du plan frontal, en augmentant de manière importante la dimension horizontale du diagramme de coupe. Faisant l'objet d'un autre brevet Emmegi, la fonctionnalité radiale permet la coupe de profilés de grandes dimensions, ou la coupe de plusieurs profilés simultanément. Les géométries optimisées des nouvelles unités de coupe permettent d'obtenir un diagramme de coupe avec une extension très importante en hauteur aussi.



Contrôle

Le panneau de contrôle, ergonomique et extrêmement avancé, utilise un écran tactile de 10,4" et un logiciel complètement personnalisé avec de nombreuses fonctions conçues spécifiquement pour cette machine en environnement Microsoft Windows®. À travers la création des listes de coupe, le cycle d'usinage est optimisé, en permettant ainsi la réduction de rebuts et la diminution des délais pour les phases de chargement/déchargement des pièces.



Blocage du profilé

Avec la large disponibilité d'espace consentie par l'axe virtuel, le blocage du profilé pour la coupe se fait de manière extrêmement précise et sûre au moyen de deux presseurs horizontaux. Pour la nécessité de serrage vertical, tout particulièrement pour les coupes spéciales, un système de presseurs horizontaux est disponible, ayant fait l'objet d'un brevet et permettant de serrer verticalement le profil.



Imprimante d'étiquettes (Optionnel)

L'imprimante industrielle d'étiquettes permet d'identifier chaque profil coupé avec les caractéristiques d'identification de la liste de coupe. En outre, l'impression du code à barres permet d'identifier facilement le profil lui-même, ce qui est particulièrement utile pour les étapes d'usinage ultérieures sur les centres d'usinage ou les chaînes de montage assisté.



Climatiseur d'armoire électrique (Optionnel)

Le climatiseur d'armoire électrique est la solution pour toutes les applications où les conditions environnementales exigent un niveau de refroidissement plus élevé pour protéger l'efficacité et la durabilité des composants électriques et électroniques de la machine. Un appareil dédié et soigneusement dimensionné maintient la température et l'humidité correctes à l'intérieur de l'armoire électrique, même dans des conditions climatiques défavorables et des rythmes de travail extrêmes.





PRECISION RS / SCIES À DOUBLE ONGLET

LAYOUT



	A	B	C	D
Precision RS - 5m (mm)	8.100	8.500	9.000	9.100
Precision RS - 6m (mm)	9.100	9.500	10.000	10.100

1. Transporteur d'évacuation des copeaux à bande caoutchoutée (optionnel)
2. Convoyeur à rouleau support profilé sur tête fixe pour entrée profilé sur le côté gauche (optionnel)
3. Enceinte de protection du 4ème côté (optionnel)
4. Carter de protection intégrale et d'insonorisation avec éclairage interne (optionnel)

Les dimensions d'encombrement peuvent varier en fonction de la configuration du produit.



CARACTÉRISTIQUES DE LA MACHINE

Contrôle électronique axe X	●
Vitesse de positionnement axe X standard (m/min)	25
Détection position tête mobile par le biais d'un système de mesure direct avec bande magnétique absolue	●
Détection inclinaison unité de coupe par le biais d'un système de mesure direct avec bande magnétique absolue	●
Contrôle électronique des angles intermédiaires	●
Inclinaison interne max.	22°30'
Inclinaison externe max.	45°
Axe électronique CN de l'avance lame	●
Dispositif de mesure électronique de l'épaisseur du profilé	○

UNITÉ DE COUPE

Lames carbure	2
Puissance nominale moteur lame brushless - version L (kW)	1,5
Puissance de pointe moteur lame brushless - version L (kW)	4,5
Puissance nominale moteur lame brushless - version H (kW)	2,5
Puissance de pointe moteur lame brushless - version H (kW)	7,5

DIAGRAMME DE COUPE

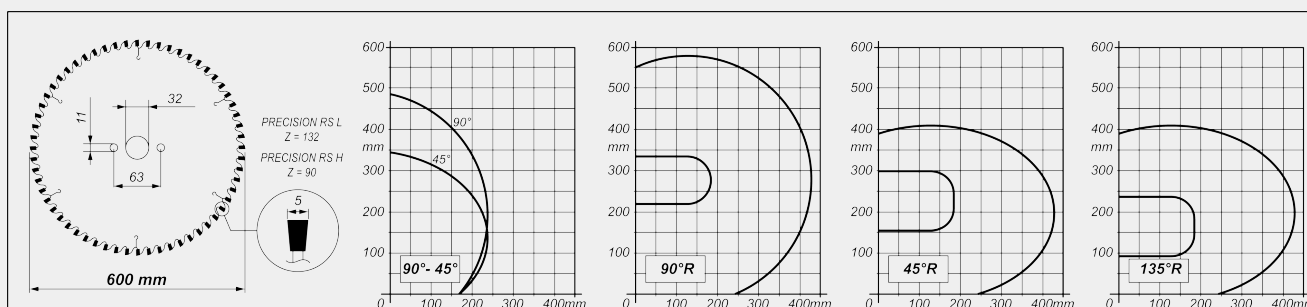



INCLINAISON UNITÉ DE COUPE



Réglage électronique des angles intermédiaires

LONGUEUR ARC DE CONTACT

Longueur maximale arc de contact pour coupe aluminium (mm) (version L)	35 (*)
Longueur maximale arc de contact pour coupe aluminium (mm) (version H)	130 (*)



A = arc de contact (mm) V = vitesse d'avance de la lame (mm/s)

(*) Donnée mesurée avec une avance de lame de 5 mm/s. Les performances proches de la limite doivent être vérifiées au moyen d'une analyse des profils spécifiques

CAPACITÉ D'USINAGE

Coupe utile, selon le modèle (mm)	5.000 / 6.000
Coupe minimum standard à 2 têtes à 90° (mm)	390
Coupe minimum avec logiciel PRO à 2 têtes à 90° (mm)	280
Coupe minimum avec logiciel PRO à 2 têtes à 45° internes (mm)	520
Coupe minimum par poussée avec logiciel SLICE (mm)	0
Largeur maximale profilé avec coupe standard (mm)	167
Hauteur maximale profilé avec coupe radiale à 90° (mm)	215
Hauteur maximale profilé avec coupe radiale à 45° externes (mm)	90
Hauteur maximale profilé avec coupe radiale à 45° internes (mm)	150
Largeur maximale profilé avec coupe radiale (mm)	240

**DISPOSITIFS DE SÉCURITÉ ET DE PROTECTION**

Protection intégrale frontale à actionnement électrique	●
Carter de protection intégrale et d'insonorisation avec éclairage interne	○

POSITIONNEMENT ET SERRAGE PROFILÉ

Paire d'étaux pneumatiques horizontaux avec dispositif « basse pression »	●
Paire d'étaux horizontaux à serrage vertical	○
Paire d'étaux horizontaux supplémentaires	○
Enregistrement manuel positionnement étaux sur interface graphique	○
DIGICLAMP - système numérique de contrôle positionnement et surveillance étaux	○
Support intermédiaire profilé pneumatique	●
Convoyeur à rouleaux sur tête mobile avec supports pneumatiques profilé asservi	●

Inclus ● Disponible ○