

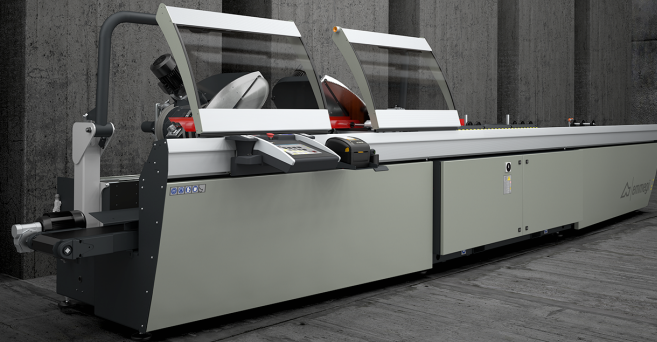

## ***Precision TS2***

Serras de duas cabeças



Máquina de corte com cabeça dupla de 3 eixos controlados com movimento automático da cabeça móvel e gestão eletrônica de todos os ângulos de 45° (interiores) a 15° (exteriores) com uma precisão, no interior de cada grau, de 280 posições. O avanço da lâmina é acionado por um par de cilindros óleo-pneumáticos.



### Proteções das Cabeças

As proteções locais automáticas das cabeças, realizadas em policarbonato antirrisco, são acionadas por um cilindro pneumático com dispositivo antiesmagamento que ajusta a zero a carga pneumática durante a fase de fechamento. Estão montadas num sistema deslizando lateralmente para proteger da melhor maneira o operador contra qualquer operação de corte.



### Controlo

O painel de controlo, ergonómico e extremamente avançado, utiliza um ecrã tátil de 10,4" e um software completamente personalizado e repleto de funcionalidades idealizadas especificamente para esta máquina em ambiente Microsoft Windows®. O ciclo de usinagem é otimizado através da criação de listas de corte, permitindo a redução dos descartes e a diminuição dos tempos para as fases de carga e descarga das peças.



### Carga e descarga

Precision pode ser equipada com um transportador de rolos sobre a cabeça móvel, para a carga e a descarga padrão, ou sobre a cabeça fixa, para a carga pelo lado esquerdo. Um tope pneumático na cabeça móvel está disponível para facilitar o posicionamento do perfil nesta modalidade de carga.



### Eixo virtual de inclinação das unidades de corte

A inclinação de cada cabeça, até 15° para a parte externa e 45° para a parte interna para ambas as versões alumínio e PVC, ocorre por meio de duas guias circulares posicionadas em quatro pares de rodas de aço. Esta solução, objeto de patente, permite eliminar qualquer obstáculo na área de corte com grandes vantagens para o posicionamento e bloqueio do perfil, além de oferecer uma rigidez superior em relação aos sistemas tradicionais.



### Bloqueio do perfil

Com a ampla disponibilidade de espaço permitida pelo eixo virtual, o bloqueio do perfil para o corte ocorre de uma forma extremamente precisa e segura através de duas prensas horizontais. Para as exigências de bloqueio vertical, nomeadamente para cortes especiais, está disponível um sistema de prensas horizontais, patenteado, que permitem o bloqueio vertical do perfil.



### Impressora de etiquetas (Opcional)

A impressora industrial de etiquetas permite identificar cada perfil cortado com características de identificação provenientes da lista de corte. Além disso, a impressão do código de barras permite a identificação fácil do perfil, particularmente útil para as próximas fases de usinagem em Centros de Usinagem ou em linhas de montagem assistida.





**PRECISION TS2 / SERRAS DE DUAS CABEÇAS**

**LAYOUT**

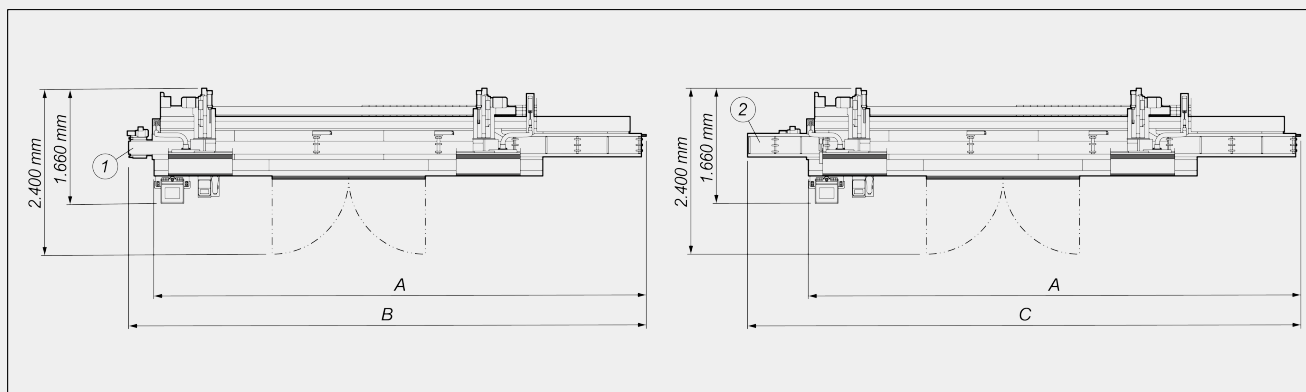

	<b>A</b>	<b>B</b>	<b>C</b>
<b>Precision TS2 - 4 m (mm)</b>	7.060	7.480	7.940
<b>Precision TS2 - 5 m (mm)</b>	8.060	8.480	8.940
<b>Precision TS2 - 6 m (mm)</b>	9.060	9.480	9.940

1. Esteira de borracha para evacuação de aparas (opcional)
2. Transportador de rolos de suporte de perfil no cabeçote fixo para entrada de perfil a partir da esquerda (opcional)

As dimensões gerais podem variar conforme a configuração do produto.

**CARACTERÍSTICAS DA MÁQUINA**

Controlo eletrónico do eixo X	●
Velocidade de posicionamento do eixo X padrão (m/min)	25
Deteção da posição do cabeçote móvel por meio de sistema de medição direta com barra magnética absoluta	●
Deteção de inclinação da unidade de corte através de sistema de medição direto com faixa magnética absoluta	●
Controlo eletrónico dos ângulos intermediários	●
Inclinação interna máx.	45°
Inclinação externa máx.	15°
Avanço oleopneumático das lâminas	●
Corte útil, conforme o modelo (mm)	4.000 / 5.000 / 6.000
Lâminas de widia	2
Diâmetro da lâmina (mm)	550
Potência do motor do disco de corte (kW)	2,64
Medidor eletrónico da espessura do perfil	○



DIAGRAMA DE CORTE



INCLINAÇÃO DA UNIDADE DE CORTE



Regulação eletrónica dos ângulos intermediários

DISPOSITIVOS DE SEGURANÇA E PROTEÇÕES

Proteção local frontal de acionamento pneumático ●

LUBRIFICAÇÃO E ASPIRAÇÃO

Sistema de lubrificação por óleo com difusão mínima ●

Predisposição para início automático do aspirador externo ●

Esteira de borracha para evacuação de aparas ○

**POSICIONAMENTO E BLOQUEIO DO PERFIL**

Par de morsas pneumáticas horizontais com dispositivo de "baixa pressão"	●
Par de morsas pneumáticas com fecho vertical	○
Par de morsas pneumáticas adicionais	○
Suporte intermediário perfil mecânico	●
Transportador de rolos na cabeça móvel com suportes mecânicos de perfil em encadeamento	●
Transportador de rolos de suporte de perfil no cabeçote fixo para entrada de perfil a partir da esquerda	○
Tope de referência pneumático na cabeça móvel para entrada do perfil a partir da esquerda	○

**FUNCIONALIDADE**

Execução de cortes individuais	●
Execução de cortes fora de esquadria (ângulos intermediários)	●
Execução de cortes cíclicos através de listas de corte	●
Cortes especiais PRO (corte além da medida, abaixo da medida, aparado e tipo cunha)	○
Cortes semiautomáticos SLICE (corte por impulso)	○
Otimização das barras	●

Incluído ● Disponível ○