



## Vegamill

обрабатывающие  
центры



Обрабатывающий и пильный центр с ЧПУ, оборудованный 14 осями, предназначен для резки, сверления и фрезерования профилей из алюминия и легких сплавов. VEGAMILL включает четыре основных узла. Автоматический ременной загрузочный магазин для профилей длиной до 7500 мм. Систему толчковой подачи посредством захвата для забора и транспортировки профиля в рабочую зону с высокой точностью и скоростью. Регулировка горизонтального и вертикального положений захвата осуществляется автоматически при помощи электронной системы позиционирования на двух контролируемых осях. 4-осевой фрезеровочный узел с ЧПУ и функциями сверления и фрезерования позволяет осуществлять обработку верхней и боковых сторон профиля; второй дополнительный 3-осевой узел с ЧПУ позволяет обрабатывать нижнюю сторону. Режущий блок с диском на 600 мм осуществляет резку под наклоном до 22°30' вправо и влево с точностью и эффективностью вентильного двигателя на оси вращения с ЧПУ с абсолютной магнитной полосой. Разгрузочное устройство состоит из магазина, оснащенного автоматическим извлекателем и автоматической системой опрокидывания и перемещения. Блоки, входящие в состав VEGAMILL, защищены должным образом и оборудованы кожухами, что не требует установки дополнительных защитных ограждений, обеспечивая компактность и гибкость данного отрезного и обрабатывающего станка.



### Подача профилей

Высокоточная и высокоскоростная система позиционирования профилей с ЧПУ. Система оснащена зажимом для блокировки профиля с ручной регулировкой положения; в качестве дополнительного варианта может быть предоставлена автоматическая система управления горизонтальным и вертикальным положениями по двум осям при помощи ЧПУ. Ременной загрузочный магазин служит для загрузки профилей длиной до 7,5 м.

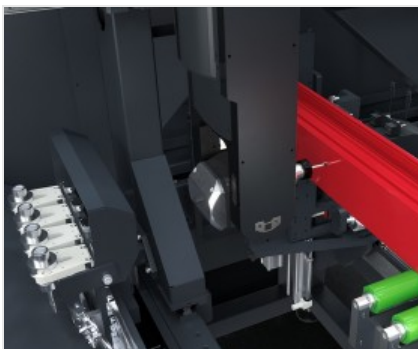

### Фрезеровочный узел

4-осевой фрезеровочный блок с ЧПУ представлен электрошпинделем на 11 кВт для S1, который может достигать скорости вращения 24.000 об/минуту. Перемещение электрошпинделя вдоль оси А позволяет выполнить вращение от -120° до +120° и обработку профиля с 3 сторон без необходимости его перемещения. Его можно использовать для профилей из алюминия, ПВХ и легких сплавов. Vegamill располагает 4-местным автоматическим магазином для инструментов, что позволяет управлять различными обработками или, что случается чаще, иметь возможность автоматической

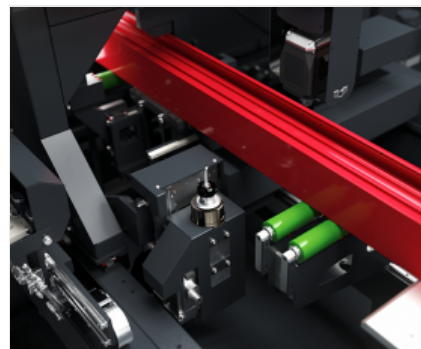

### Нижний фрезерный узел

Станок оснащен дополнительным фрезерным узлом, который позволяет обрабатывать профиль с нижней стороны. Благодаря этому решению станок обрабатывает все стороны профиля, позволяя управлять всем процессом резки и обработки, начиная от сырого прутка и заканчивая готовой деталью.

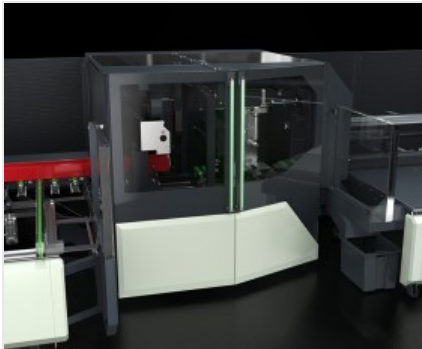

### Встроенная защитная кабина

Интегральная защитная кабина сочетает в себе максимальную функциональность, доступность, звукоизоляцию и освещенность в соответствии с требованиями по безопасности и эргономике. Изысканный и инновационный дизайн делает станок поистине уникальным. Крупные застекленные поверхности позволяют оператору удобно и безопасно контролировать выполнение обработки.

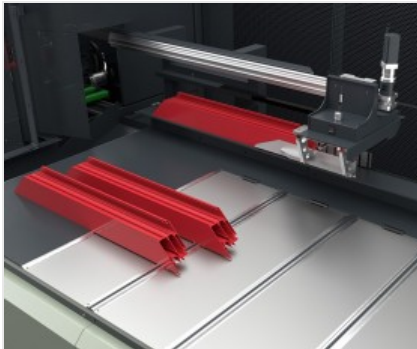

### Система выталкивания обработанной детали

Vegamill может оснащаться двумя системами выталкивания обработанной детали. Первая система представлена транспортером, который извлекает обработанные и отрезанные детали, помещая их в накопительный контейнер. Размеры транспортера позволяют работать с маленькими компонентами, типичными для данного станка. Вторая система включает разгрузочный стан с выталкивателем, оснащенный захватом с ЧПУ, который дает возможность разгружать детали больших размеров вплоть до длины 2 500 мм.



### Принтер этикеток с устройством отслаивания пленки

Принтер этикеток с устройством отслаивания пленки позволяет идентифицировать каждую отрезанную заготовку с помощью геометрических характеристик и параметров из списка резки. Кроме того, печать штрих-кодов позволяет легко идентифицировать сам профиль, что особенно практично для последующих этапов обработки на обрабатывающих центрах или вспомогательных сборочных линиях.



**СХЕМА РАСПОЛОЖЕНИЯ**

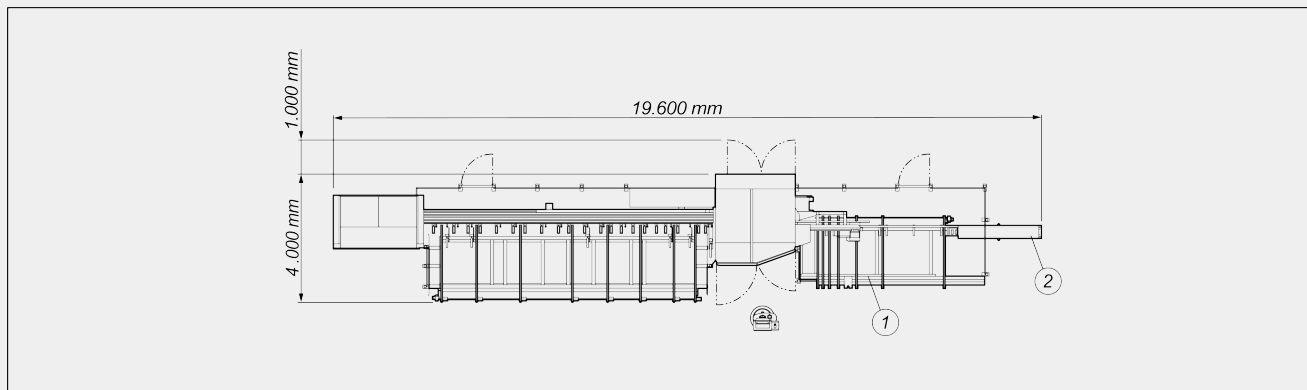

Габаритные размеры могут варьироваться в зависимости от конфигурации продукта.

- 1. Разгрузочный узел ременного магазина
- 2. Рольганг с туннелем

**РАБОЧИЙ ДИАПАЗОН ОСЕЙ**

Ось U0 (подающее устройство) (мм)	8.500
Ось X0 (продольная) (мм)	200
Ось Y0 (поперечная) (мм)	975
Ось Z0 (вертикальная) (мм)	470
Ось A0 (вращение электрошпинделя)	-120° ÷ +120°
Ось V0 (поперечная) (мм)	210
Ось W0 (вертикальная) (мм)	95

**СКОРОСТЬ ПОЗИЦИОНИРОВАНИЯ**

Ось U0 (подающее устройство) (м/мин)	0 ÷ 85
Ось X0 (продольная) (м/мин)	56
Ось Y0 (поперечная) (м/мин)	22
Ось Z0 (вертикальная) (м/мин)	22
Ось V0 (поперечная) (м/мин)	25
Ось W0 (вертикальная) (м/мин)	25

**ЗАГРУЗОЧНЫЙ УЗЕЛ: ПОЗИЦИОНИРОВАНИЕ ПРОФИЛЯ**

Загрузочное устройство подачи с захватом с регулировкой зажима	●
Ременной загрузочный магазин	●
Максимальная длина загружаемого профиля (мм)	7.500
Минимальная теоретическая длина резки (мм)	0
Максимальная ширина загружаемого профиля (мм)	200
Профили, которые можно загрузить в магазин	9
Позиционирование захвата с электронными осями (оси V и W)	●
Мин. сечение загружаемого профиля без шаблона (мм)	30 x 30

**ФРЕЗЕРОВОЧНЫЙ БЛОК**

Максимальная мощность в режиме S1 (кВт)	11
Электрошпиндель с энкодером для жесткого нарезания резьбы	●
Максимальная скорость (обороты/мин)	24.000
Инструментальный конус	HSK - 63F
Охлаждение с теплообменником	●
Система смазки жидким маслом с минимальной пенетрацией	●
Автоматическое вращение инструмента	-120° ÷ +120°

**ПРОИЗВОДИТЕЛЬНОСТЬ НАРЕЗАНИЯ РЕЗЬБЫ ( Метчиком По Алюминию На Сквозном Отверстии)**

Жесткое нарезание	M8
-------------------	----

**НИЖНИЙ ФРЕЗЕРОВОЧНЫЙ УЗЕЛ**

Максимальная мощность в режиме S1 (кВт)	2,0
Максимальная скорость (обороты/мин)	24.000
Крепление инструмента	ER 25
Электрошпиндель, управляемый по 3 осям с возможностью одновременной интерполяции	●
Обрабатываемое сечение по оси Y (мм)	200

**НАКЛОННЫЙ РЕЖУЩИЙ УЗЕЛ**

Диск из сплава вольфрама	●
Диаметр диска (мм)	600
Толщина режущего диска (мм)	5
Мощность бесщеточного двигателя режущего диска (кВт)	2,5
Подача диска с ЧПУ	●
Система смазки жидким маслом с минимальной пенетрацией	●



СХЕМЫ РЕЗКИ И ОБРАБОТКИ

Радиальная резка

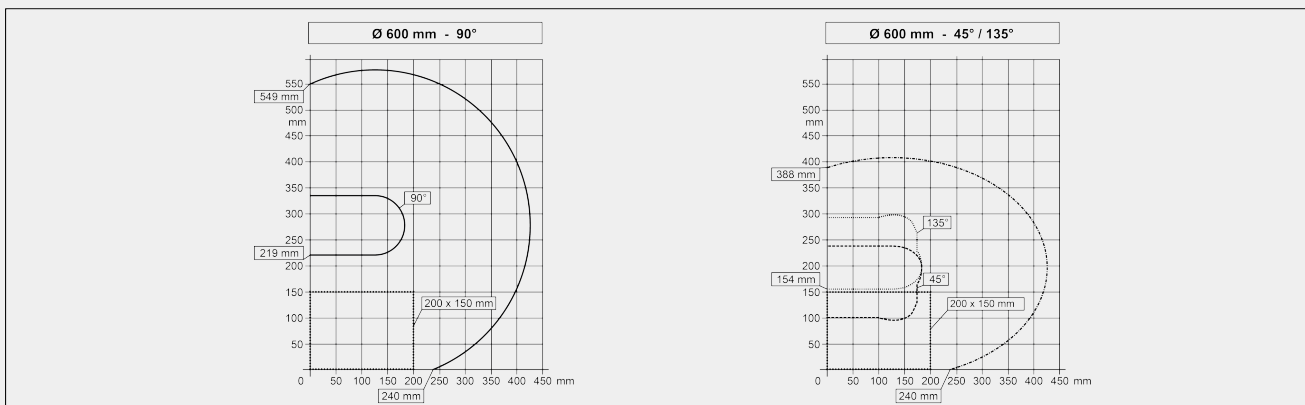

Стандартная резка

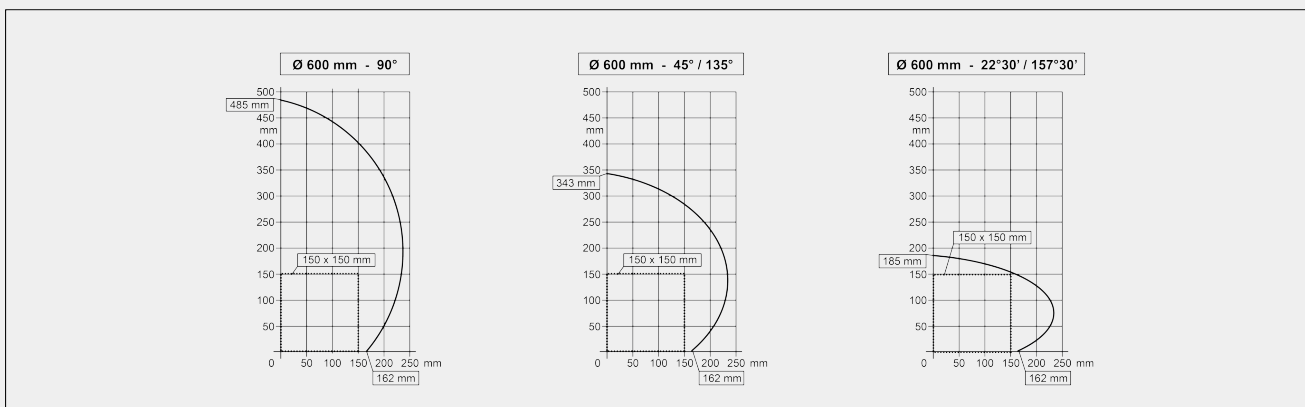

РАЗГРУЗОЧНЫЙ УЗЕЛ РЕМЕННОГО МАГАЗИНА

Разгрузочный стан с автоматическим выталкивателем

Максимальная длина разгрузки в автоматическом режиме (мм)

4.000

Включено ● Доступно ○