



SPIN BENCH

Manuella Monteringsbord



Modulbänk för montering och hantering i linje av fasadelement. Den har två rullbanor belagda med mjuk PVC. Avståndet mellan de två skenorna är justerbara i basen på fönster- eller dörramen. Ett pneumatiskt drivet system gör att rullarna kan låsas under arbetsfaserna. Hela bänken kan rotera 360° för att underlätta montering och tätning av fasadelementet; vinkellägets låsning sker med pneumatisk styrning.



Rotation

Hela bänken kan vridas 360° för att underlätta monteringen och tätninglisten. Vinkelpositionen låses pneumatisk med hjälp av en handventil.

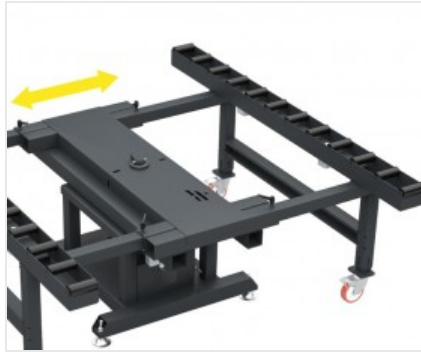

Förlängning

SPIN BENCH kan förlängas från 1 000 till 2 500 mm. När rälsens position har bestämts, möjliggör några låshandtag att fixera rullbanan på plats, vilket säkerställer stor mångsidighet.



Rullbord

Fasadcellerna stöds av rullspår som är 160 mm breda, täckta med en mjuk PVC-mantel, vilket minskar operatörens ansträngning.



Pneumatisk styrning

Medels en manuel pneumatisk ventil kan rotationen låsas för vissa rullar på vardera sida av de två spåren.

**SPIN BENCH / MANUELLA MONTERINGSBORD****ARBETSBORD**

Längd rullbord (mm)	2.500
Bredd min. rullbord (mm)	1.000
Bredd max. rullbord med rörligt mittstöd (mm)	2.500
Rammått min./max. (mm)	500 x 1.000 ; 2.400 x 3.800

EGENSKAPER

Pneumatiskt blockeringsystem för rullarna	●
Rullbord utdragbar på bredden med rörligt mittstöd	●
Höjd (mm)	940 ÷ 1.000
Luftförbrukning (l/min)	5
Maxlast (kg)	450
Vikt (kg)	460

Ingår ● Tillgänglig ○