



# SPIN BENCH

Manuella Monteringsbord



Modulbänk för montering och hantering i linje av fasadelement. Den har två rullbanor belagda med mjuk PVC. Avståndet mellan de två skenorna är justerbara i basen på fönster- eller dörramen. Ett pneumatiskt drivet system gör att rullarna kan låsas under arbetsfaserna. Hela bänken kan rotera 360° för att underlätta montering och tätning av fasadelementet; vinkellägets låsning sker med pneumatisk styrning.



### Rotation

Hela bänken kan vridas 360° för att underlätta monteringen och tätninglisten. Vinkelpositionen låses pneumatisk med hjälp av en handventil.

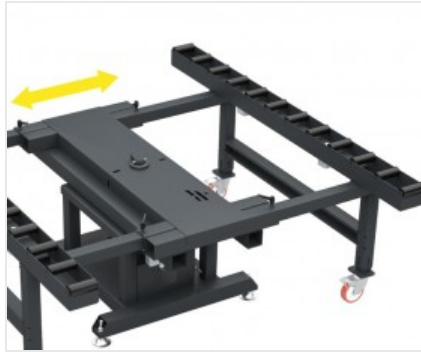

### Förlängning

SPIN BENCH kan förlängas från 1 000 till 2 500 mm. När rälsens position har bestämts, möjliggör några låshandtag att fixera rullbanan på plats, vilket säkerställer stor mångsidighet.



### Rullbord

Fasadcellerna stöds av rullspår som är 160 mm breda, täckta med en mjuk PVC-mantel, vilket minskar operatörens ansträngning.



### Pneumatisk styrning

Medels en manuel pneumatisk ventil kan rotationen låsas för vissa rullar på vardera sida av de två spåren.

**SPIN BENCH / MANUELLA MONTERINGSBORD****ARBETSBORD**

Längd rullbord (mm)	2.500
Bredd min. rullbord (mm)	1.000
Bredd max. rullbord med rörligt mittstöd (mm)	2.500
Rammått min./max. (mm)	500 x 1.000 ; 2.400 x 3.800

**EGENSKAPER**

Pneumatiskt blockeringsystem för rullarna	●
Rullbord utdragbar på bredden med rörligt mittstöd	●
Höjd (mm)	940 ÷ 1.000
Luftförbrukning (l/min)	5
Maxlast (kg)	450
Vikt (kg)	460

Ingår ● Tillgänglig ○