



Nanomatic 384 S

Profesyonel pantograflar



2 mm'ye kadar alüminyum, PVC ve çelik profiller, (isteğe bağlı) 2 mm'ye kadar paslanmaz çelik profillerin işlenmesi için ideal, 2 kontrollü eksenli, tek başlıklı pantograf. Çalışma döngüsünün idaresi, dokunmatik ekran üzerindeki basit yönergeler aracılığı ile operatöre rehberlik eden sezgisel yazılım ile gerçekleşmektedir. USB bağlantısı PC'ye kolay bağlantı sağlamaktadır. 4 yüz üzerinde dönen çalışma düzlemi, uygulama hızının ve hassasiyetinin artırılmasına imkan vermektedir. Bunun yanı sıra, titreşim ve gürültüye neden olan geçmeli işlemleri asgariye indirerek daha kısa takımların kullanılmasına imkan vermektedir. Hızlı ISO 30 takım değişimi. Çalışma alanı pnömatik komutlu koruması.



Parça dönüşü

Konsol üzerinde bulunan açma komutu aracılığı ile döner harekete sahip poyra, elle hareket ettirilip pnömatik stoplar ile önceden belirlenen 4 konumda sabitlenebilmekte, profilin diğer yüzleri üzerindeki işlemlere imkan vermektedir.



Kumanda kolu

Kol, freze ünitesinin dikey hareketinin gerçekleştirilmesine imkan vermektedir. Kolun üzerinde motor çalıştırma düğmesi mevcuttur. Elektro mandren, ISO 30 hızlı bağlantılı takım taşıyıcı ile donatılmıştır; makinenin yan taraflarında, aynı sayıda takım taşıyıcı için 4 tane yuva bulunmaktadır.

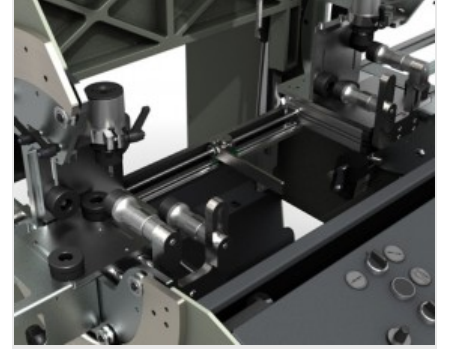

Mengeneler

Makine, profilin makinede doğru şekilde sabitlenmesini garanti eden, düşük basınçlı tertibatlı ve elle ayarlanabilir pnömatik kumandalı yatay ve dikey mengeneler ile donatılmıştır.



Durdurucular ve konveyörler

Sağda ve solda bulunan konveyörler, oldukça uzun profillerin işlenmesinde destek sağlamaktadır. Bunun yanı sıra, yine sağda ve solda bulunan manüel ayarlı durdurucular sistemi, parçanın makineye doğru şekilde konumlandırılıp çalışma alanına götürülmesine imkan vermektedir.



Sayısal kontrol

5,7" dokunmatik ekranlı ara yüz mastarı değiştirmekte, gerçekleştirilecek şekillerin ve parça üzerindeki konumlarının tanımlanmasına imkan vermekte, ilgili durdurucunun konumuna işaret etmektedir. Yönergeler ekrandaki sinyaller ve mesajlar ile gerçek zamanda operatöre iletilmekte, işlemin basit ve sezgisel olması sağlanmaktadır. X ve Y eksenlerine referans eden frezeleme hareketleri, enterpole kontrollü eksenler tarafından elektronik olarak idare edilmektedir.



NANOMATIC 384 S / PROFESYONEL PANTOGRAFLAR

ÖZELLİKLER

4 yüzey üzerinde işleme için parça döndürme	●
Sayısal kontrollü eksenler (X, Y)	2
Pnömatik kilitleme sistemli manüel kafa inişi	●
Hassas doğrusal kılavuzlar üzerinde kafa hareketi	●

EKSEN DEPLASMANI

X EKSENİ (yatay) (mm)	380
Y EKSENİ (yanal) (mm)	125
Z EKSENİ (dikey - manüel) (mm)	250

ELEKTRO MANDREL

İnverterli motor (kW)	1,1
Takım hızı (devir/dak)	1.000 ÷ 8.300
Hızlı takım değişimi	ISO 30
Takım çapı azami (mm)	10
Takım boyu azami (mm)	95

YAĞLAMA SİSTEMİ

Su ve yağ emülsiyonlu mikro sisli yağlama sistemi	●
Enjeksiyonlu yağlama sistemi	○
Kuru işlemeli takımlar ile yapılan uygulamalar için tavsiye edilen, havalı soğutma (giren havanın sıcaklığına göre sıcaklığın 6 bar'da 30°C düşürülmesi) ve 1 memeli enjeksiyonlu yağlama sistemi	○
Lazer işaretleyici	○

DONATILAR

Tek ağızlı freze (mm)	Ø = 5 - 10
Kelepçe ile kompe freze taşıma maşası (mm)	Ø = 5/6 - 9/10
Kaideye entegre takım taşıma deposu, 4 yuvalı	●



PARÇA SABİTLEME

Düşük basınç tertibatlı çift baskı elemanlı yatay mengenerler	2
Düşük basınç tertibatlı dikey mengenerler	2
Yatay mengenerler azami ağız açıklığı (mm)	185
Dikey mengenerler azami ağız açıklığı (mm)	100
Yan raflarda düşük basınç tertibatlı dikey mengenerler çifti	<input type="radio"/>
PVC ayarlanabilir mengene çeneleri	<input checked="" type="radio"/>

İŞLENEBİLİR YÜZLER

Doğrudan alet ile (üst yüz, yan yüzler, alt yüz)	4
--	---

ÇALIŞMA ALANI

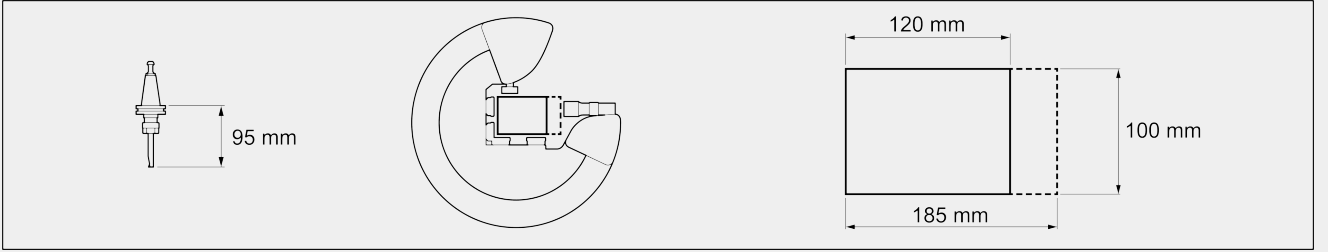

4 yüz üzerinde işlenebilir azami kesit - L x H (mm)	120 x 100
Üst yüzde (kısmen) işlenebilir azami kesit - L x H (mm)	185 x 100
Üst yüzde işlenebilir Y genişliği (mm)	120

PROFİL KONUMLANDIRMA

Devre dışı bırakılabilen 4 durduruculu profil destek sağ ve sol rafları	<input checked="" type="radio"/>
Doğrusal kılavuzlar üzerine kayar merkezi durdurucu	<input checked="" type="radio"/>

KUMANDA VE KONTROL ÜNİTESİ

Windows CE işletim sistemi	<input checked="" type="radio"/>
Standart ve makro şekil yürütme yazılımı	<input checked="" type="radio"/>
5,7" dokunmatik renkli LCD ekran	<input checked="" type="radio"/>
USB portu	<input checked="" type="radio"/>

Dahil Mevcut