

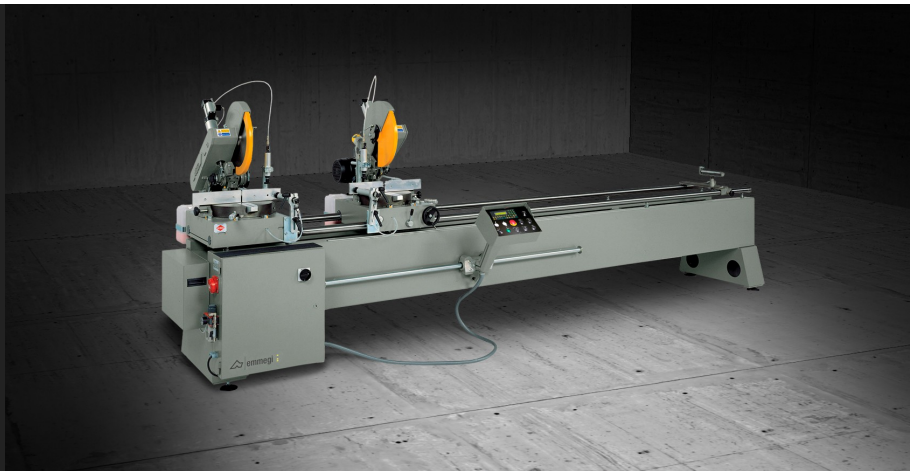

## Norma

### Troncatrici doppiatesta



Le troncatrici a doppia testa Emmegi vantano caratteristiche prestazionali uniche quali robustezza ed affidabilità. Rappresentano lo strumento ideale per tagliare barre in alluminio e PVC di diversi spessori ed angolazioni. Macchine di ultima generazione che possono dare un significativo apporto all'interno del ciclo produttivo in virtù del loro alto livello di precisione nonché di una notevole facilità d'uso. Norma è la troncatrice doppiatesta con movimento manuale dell'unità destra. Rotazione (45° sinistra e destra) e ribaltamento manuale (45° in relazione all'asse orizzontale) delle unità di taglio. Lettura della quota tramite riga metrica di precisione.



### **Rotazione delle teste mobili**

Due unità di taglio, montate su relativi carrelli, sono costituite da un gruppo porta lama che può essere posizionato rispetto allo squadro d'appoggio del profilo a 45° Sx, 90°, 45° Dx e ad angolazioni intermedie.



### **Posizionamento dell'unità mobile**

Il posizionamento dell'unità mobile avviene manualmente mediante la rotazione del volantino di movimentazione ed il rilevamento della posizione avviene mediante il sistema di misura diretto con banda magnetica.



### **Pulsantiera**

La pulsantiera installata nei vari modelli, scorrevole su cuscinetti, facilita l'utilizzo della macchina in quanto consente di essere posizionata in prossimità dell'unità di taglio.

**NORMA / TRONCATRICI DOPPIATESTA****CARATTERISTICHE DELLA MACCHINA**

Lame al widia	2
Motore autofrenante	●
Tempo di intervento del freno (s)	10
Protezione locale zona taglio a comando meccanico	●
Coppia di morse orizzontali e verticali pneumatiche con dispositivo "bassa pressione"	●
Sistema di lubrificazione micronebbia ad acqua con emulsione d'olio	●
Supporto profilo manuale	●
Predisposizione per start automatico aspiratore	●
Riga metrica	●
Taglio utile (mm)	4.000 / 5.000
Potenza motore lama (kW)	2,2

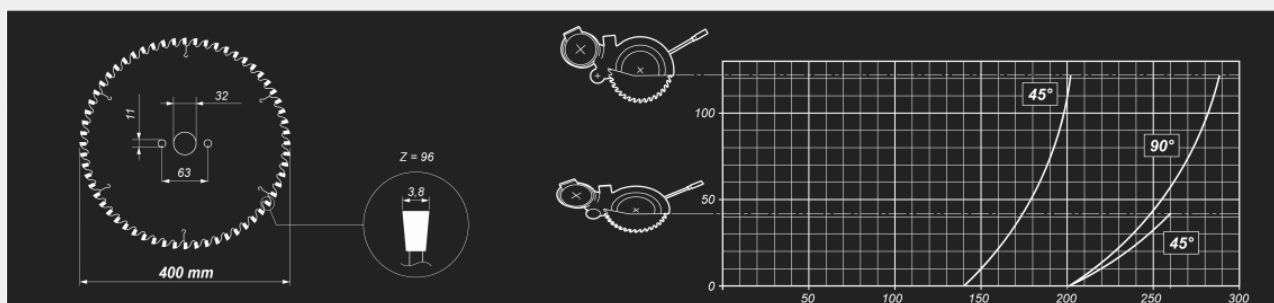
**DIAGRAMMA DI TAGLIO**

Incluso ● disponibile ○